

eufy
SECURITY

QUICK START GUIDE

Indoor Cam S350

eufy
SECURITY

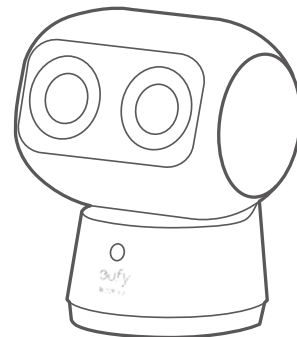

Anker Innovations Limited. All rights reserved. eufy Security and eufy Security Logo are trademarks of Anker Innovations Limited, registered in the United States and other countries. All other trademarks are the property of their respective owners.

PAP 22
Raccolta Carta

Model:T8416
51005003967 V01

English	01
Deutsch	16
Español	31
Français	46
Italiano	61
Nederlands	76
Português	91
Русский	106
Türkçe	121
日本語	136
한국어	148
العربية	161
CUSTOMER SERVICE	176

AT A GLANCE

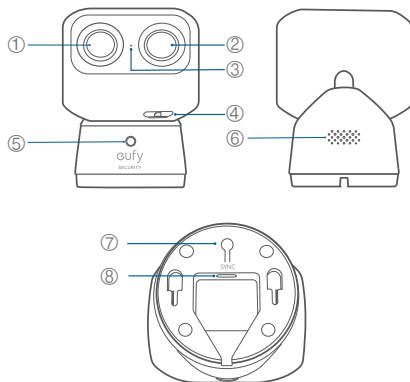

- ① Wide-Angle Lens
- ② Telephoto Lens
- ③ Microphone
- ④ microSD Slot
Insert a microSD card*
(not included) to store recordings
- ⑤ Status LED
- ⑥ Speaker
- ⑦ SYNC Button
- ⑧ Power Input

**Use at least a Class 10 microSD card with a maximum of 128 GB.*

WHAT'S INCLUDED

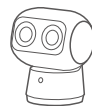

Indoor Cam S350

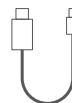

USB Cable



Power Adapter



Wall Mount



Positioning Sticker



Screw Pack



Quick Start Guide

 You may need a screwdriver, drill, and ladder.

SETTING UP THE SYSTEM

1. Download and install the eufy Security app, and sign up for an account.



2. Connect the camera to a power source and wait until the status LED turns solid blue.

3. Tap + in the app and follow the in-app instructions to add your camera.

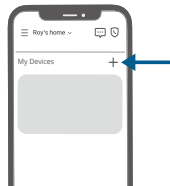

LED LIGHT GUIDE

	Solid Violet	System is initializing
	Solid Blue	Working normally or ready for setup
	Blinking Red	Not connected to the internet
	Solid Red	Recording or the live stream is being viewed
	Flashing Blue and Red	Firmware upgrade in progress <i>Note: Keep the camera connected to a power source</i>

INSTALLING YOUR CAMERA

Telephoto Lens Focusing Distance

To ensure an optimal zoom experience from the telephoto lens, place the camera at least 8 ft (2.5 m) away from the area to be monitored.

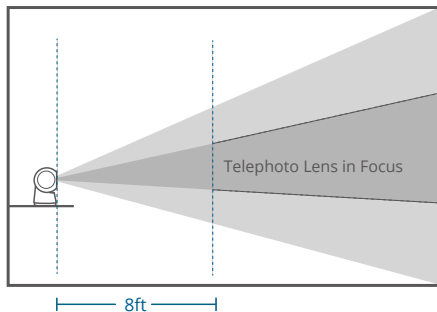

05 EN

Choose a Location

The camera can be placed on a table or shelf, or can be installed on a wall or ceiling. Select a location and height that achieves your desired view and is within reach of a power outlet.



Note: Keep the camera at least 0.7ft/0.2m away from any objects or walls to avoid infrared reflection, which may impact night vision performance.

Camera Field of View

On a Table or Shelf

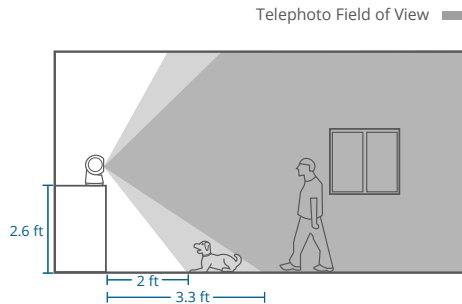

EN 06

On the Wall

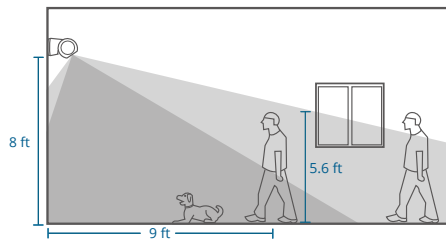

On the Ceiling

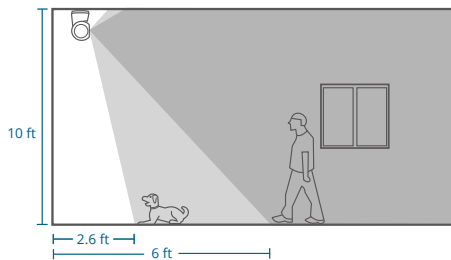

07 EN

Install on a Wall or Ceiling

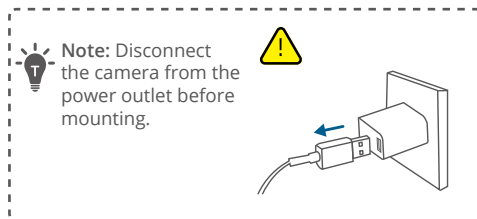

1. Mark the screw positions on the wall or ceiling with the positioning sticker and drill a pilot hole.

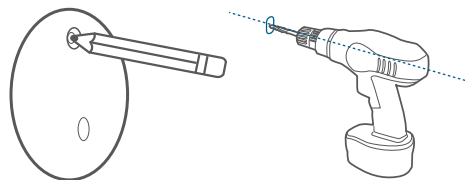

EN 08

2. Hold the mounting plate on the wall and make sure the "UP" arrow is pointing up. Secure the mounting plate to the wall or ceiling with the screws.

On the Wall

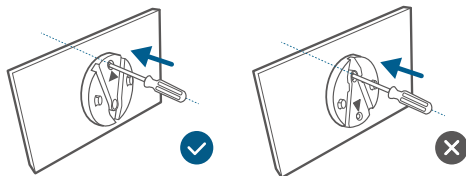

On the Ceiling

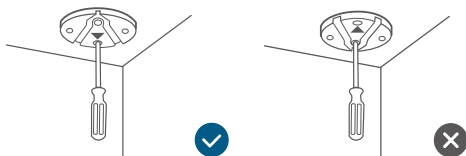

3. Keep the camera disconnected from power. Connect the USB-C Cable to the camera with the other end not connected to a power source.

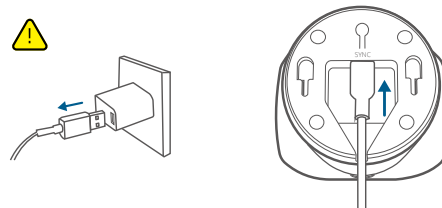

4. If mounting on a wall, place the cable into the cable channel of the mounting plate.

** Skip this step for ceiling installation.*

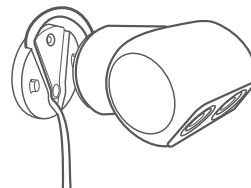

5. Slide the camera onto the mounting plate and make sure it is attached securely.

On the Wall

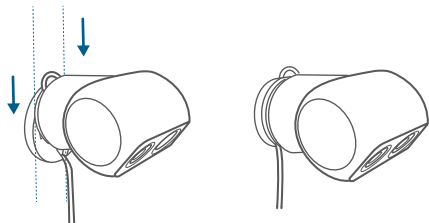

On the Ceiling

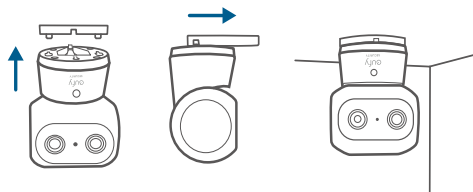

SAFETY

The recommended temperature range for devices and accessories is 0°C to 40°C (32°F to 104°F) .

Unless specifically indicated that it is safe to do so in the user guide or instruction manual, do not use this device in an environment that exceeds the recommended low or high temperature.

Unless specifically indicated that it is safe to do so in the user guide or instruction manual, avoid exposing your device to direct sunshine or excessively wet environments.

For pluggable equipment, the socket-outlet shall be easily accessible.

Use only the adapter provided by the manufacturer. Using unauthorized adapters may cause danger and violate the authorized use of the device or the warranty article.

CHILD SAFETY

- THIS DEVICE IS NOT A TOY.
- Choking Hazard: The product contains (or comes with) small parts, plastic elements, cables and parts that may cause choking hazard. Keep your camera and its accessories out of the reach of small children. Consult a physician immediately if small parts are swallowed.
- Strangulation Hazard: Children get strangled in cords. Keep cords out of the reach of children (more than 3ft/0.9m away).

NOTICE

Declaration of Conformity

CE This product complies with the radio interference requirements of the European Community. Hereby, Anker Innovations Limited declares that this device is in compliance with the essential requirements and other relevant provisions of Directive 2014/53/EU. For the declaration of conformity, visit the Web site: <https://uk.eufylife.com/>.

UK CA This product complies with the radio interference requirements of the United Kingdom. Hereby, Anker Innovations Limited declares that this product is in compliance with Radio Equipment Regulations 2017(SI2017/1206). The full text of the UK declaration of conformity is available at the following internet address: <https://uk.eufylife.com>.

This adapter is for indoor use only. The adapter type is TEKA-UCA20EU, rated output voltage/current is 5Vdc/2A. The plug considered as disconnect device of adapter.

RF exposure information:

The Maximum Permissible Exposure (MPE) level has been calculated based on a distance of $d=20$ cm between the device and the human body. To maintain compliance with RF exposure requirement, use product that maintain a 20cm distance between the device and human body.

Frequency bands and power are as below:

Function	Bands	Operation Frequency	Max.Power
Bluetooth	2.4GHz	2402-2480 MHz	EIRP 9.24 dBm
	2.4GHz	2412-2472MHz	EIRP 19.97 dBm
Wi-Fi	5GHz	5150-5250MHz	EIRP 18.45 dBm
		5250-5350MHz	EIRP 19.01 dBm
		5470-5725MHz	EIRP 16.74 dBm
		5725-5850MHz	EIRP 13.96 dBm

5150-5350 MHz can be used indoor only.

	AT	BE	BG	HR	CY	CZ	DK
	EE	FI	FR	DE	EL	HU	IE
	IT	LV	LT	LU	MT	NL	PL
	PT	RO	SK	SI	ES	SE	UK

The following importer is the responsible party (contract for EU matters):Anker Innovations Deutschland GmbH I Georg-Muche-Strasse 3, 80807 Munich, Germany
The following importer is the responsible party (contract for UK matters):

Anker Technology (UK) Limited I GNR8, 49 Clarendon Road, Watford, Hertfordshire, WD17 1HP, United Kingdom



This product is designed and manufactured with high quality materials and components, which can be recycled and reused.



This symbol means the product must not be discarded as household waste, and should be delivered to an appropriate collection facility for recycling. Proper disposal and recycling helps protect natural resources, human health and the environment. For more information on disposal and recycling of this product, contact your local municipality, disposal service, or the shop where you bought this product.

PRODUKTÜBERSICHT

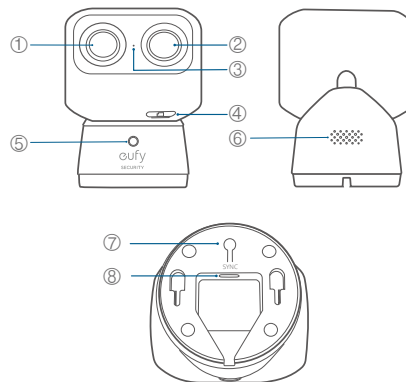

- | | |
|--|----------------|
| ① Weitwinkelobjektiv | ⑤ Status-LED |
| ② Teleobjektiv | ⑥ Lautsprecher |
| ③ Mikrofon | ⑦ SYNC-Taste |
| ④ microSD-Steckplatz
microSD-Karte einlegen* (nicht
im Lieferumfang enthalten), um
Aufnahmen zu speichern | ⑧ Stromeingang |

* Verwenden Sie mindestens eine microSD-Karte der Klasse 10 mit einer maximalen Speicherkapazität von 128 GB.

LIEFERUMFANG

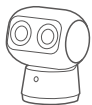

Indoor Cam S350

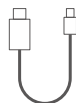

USB-Kabel



Netzteil



Wandhalterung



Aufkleber Schablone



Schraubenpaket



KURZANLEITUNG

 Sie benötigen möglicherweise einen Schraubenzieher, eine Bohrmaschine und eine Leiter.

EINRICHTEN

1. Laden Sie die eufy Security-App herunter, installieren Sie sie und richten Sie ein Konto ein.







2. Schließen Sie die Kamera an eine Stromquelle an und warten Sie, bis die Status-LED durchgehend blau leuchtet.

3. Tippen Sie in der App auf + und folgen Sie den Anweisungen in der App, um Ihre Kamera hinzuzufügen.



LED-ANZEIGEN

	Leuchtet violett	System wird initialisiert
	Leuchtet blau	Normaler Betrieb oder bereit für die Einrichtung
	Blinkt rot	Nicht mit dem Internet verbunden
	Leuchtet rot	Aufnahme oder jemand sieht sich den Livestream an
	Blinkt blau und rot	Firmware-Aktualisierung wird durchgeführt <i>Hinweis: Behalten Sie den Anschluss der Kamera an eine Stromquelle bei</i>

INSTALLIEREN IHRER KAMERA

Brennweite des Teleobjektivs

Um ein optimales Zoom-Erlebnis mit dem Teleobjektiv zu gewährleisten, sollten Sie die Kamera in einem Abstand von mindestens 2,5 m von dem zu überwachenden Bereich aufstellen.

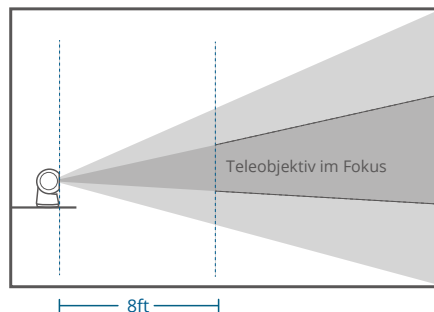

Wählen Sie einen Standort

Die Kamera kann auf einem Tisch oder in einem Regal aufgestellt oder an der Wand oder Decke angebracht werden. Wählen Sie den Ort und die Höhe so, dass Sie die gewünschte Ansicht haben und sich die Kamera in der Nähe einer Steckdose befindet.



Hinweis: Halten Sie die Kamera mindestens 0,7 Fuß / 0,2 m von Objekten oder Wänden entfernt, um Infrarotreflexionen zu vermeiden, die sich auf die Nachtsichtleistung auswirken können.

Sichtfeld der Kamera

Auf einem Tisch oder Regal

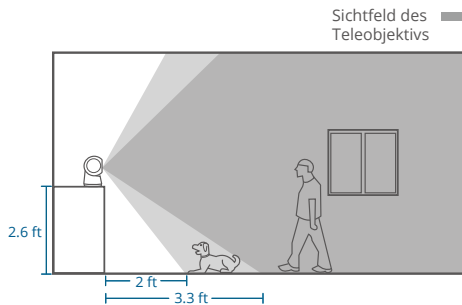

An der Wand

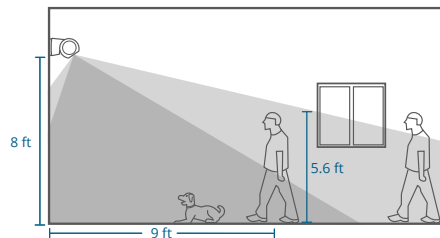

An der Decke

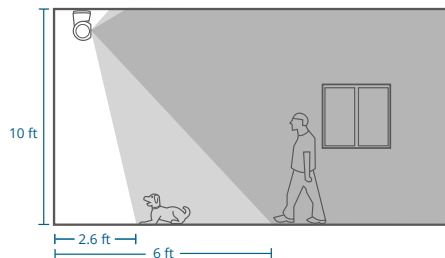

Installieren Sie an einer Wand oder Decke

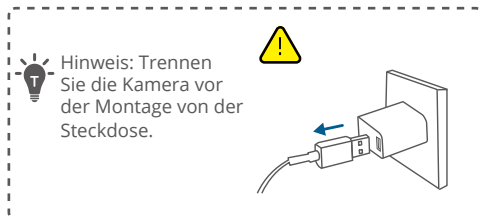

1. Markieren Sie die Positionen der Schrauben an der Wand oder Decke mit der Bohrschablone und bohren Sie ein Loch vor.

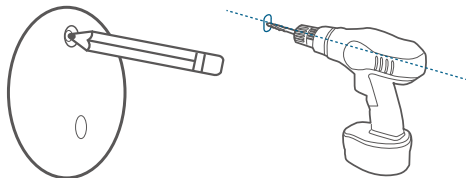

2. Halten Sie die Montageplatte an die Wand und achten Sie darauf, dass der Aufwärtspfeil nach oben zeigt. Befestigen Sie die Montageplatte mit den Schrauben an der Wand oder Decke.

An der Wand

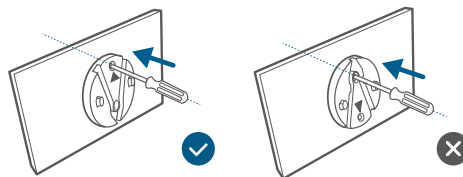

An der Decke

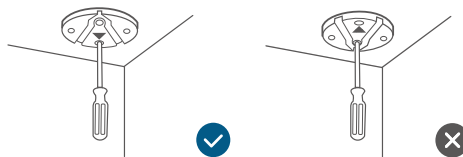

3. Achten Sie darauf, dass die Kamera von der Stromversorgung getrennt ist. Verbinden Sie das USB-C-Kabel mit der Kamera, wobei das andere Ende nicht mit einer Stromquelle verbunden sein darf.

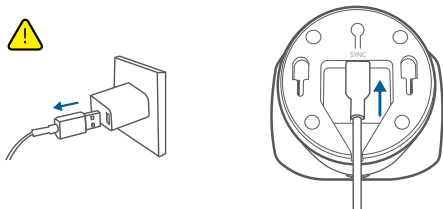

4. Bei Wandmontage legen Sie das Kabel in den Kabelkanal der Montageplatte.

** Überspringen Sie diesen Schritt bei der Deckenmontage.*

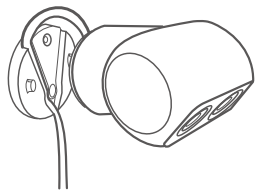

5. Schieben Sie die Kamera auf die Montageplatte und gewissermaßen Sie sich, dass sie sicher befestigt ist.

An der Wand

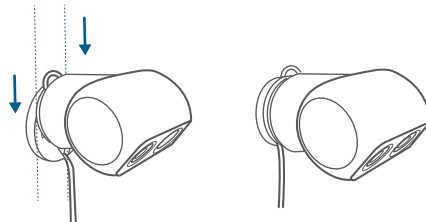

An der Decke

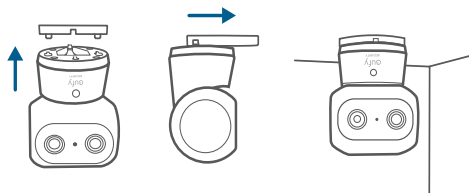

SICHERHEIT

Der empfohlene Temperaturbereich für Geräte und Zubehör beträgt 0 °C bis 40 °C (32 °F bis 104 °F). Verwenden Sie das Gerät nicht in einer Umgebung, wo der empfohlene Temperaturbereich über- oder unterschritten wird, es sei denn, es wird in der Bedienungsanleitung ausdrücklich darauf hingewiesen, dass dies unbedenklich ist. Sofern in der Bedienungsanleitung nicht ausdrücklich darauf hingewiesen wird, dass dies unbedenklich ist, sollten Sie Ihr Gerät nicht direkter Sonneneinstrahlung oder übermäßig feuchten Umgebungen aussetzen. Bei Geräten mit einem Stecker muss die Steckdose leicht zugänglich sein. Verwenden Sie nur den Adapter, der vom Hersteller bereitgestellt wird. Die Verwendung von nicht autorisierten Adaptern kann Gefahren verursachen und gegen die autorisierte Verwendung des Geräts oder des Garantieartikels verstoßen.

KINDERSICHERHEIT

- **DIES IST KEIN SPIELZEUG.**
- **Erstickungsgefahr:** Das Produkt enthält (oder wird mit diesen geliefert) kleine Teile, Kunststoffelemente, Kabel und Teile, die eine Erstickungsgefahr verursachen können. Halten Sie Ihre Kamera und ihr Zubehör außerhalb der Reichweite von kleinen Kindern. Konsultieren Sie sofort einen Arzt, wenn kleine Teile verschluckt werden.
- **Strangulationsgefahr:** Kinder können sich mit den Kabeln strangulieren. Halten Sie Kabel außerhalb der Reichweite von Kindern (mehr als 3 ft/0,9 m entfernt).

27 DE

HINWEIS

Konformitätserklärung

CE Dieses Produkt erfüllt die Anforderungen der Europäischen Gemeinschaft an Funkstörungen. Anker Innovations Limited erklärt hiermit, dass dieses Gerät die grundlegenden Anforderungen und anderen relevanten Bestimmungen der Richtlinie 2014/53/EG erfüllt. Die Konformitätserklärung finden Sie auf der Website: <https://uk.eufylife.com/>.

UK CA Dieses Produkt erfüllt die britische Konformitätserklärung und die Anforderungen für Funkstörungen.

Anker Innovations Limited erklärt hiermit, dass dieses Produkt die Funkanlagenrichtlinie 2017 (SI2017/1206) erfüllt. Der vollständige Text der UK-Konformitätserklärung ist online unter der folgenden Adresse verfügbar:

<https://uk.eufylife.com>.

Der Adapter darf ausschließlich in Innenbereichen verwendet werden. Der Adaptertyp ist TEKA-UCA20EU, Nennausgangsspannung/-strom betragen 5 VDC/2 A. Zum Trennen des Adapters von der Stromversorgung den Netzstecker ziehen.

Informationen zur HF-Exposition:

Die maximal zulässige Exposition (MPE) wurde basierend auf einem Abstand von $d = 20$ cm zwischen dem Gerät und dem menschlichen Körper berechnet. Um die Anforderungen in Bezug auf die HF-Belastung zu erfüllen, muss zwischen dem Gerät und dem menschlichen Körper ein Abstand von mindestens 20 cm bestehen.

DE 28

Die Frequenzbänder und Leistung sind wie folgt:

Funktion	Bänder	Betriebsfrequenz	Maximale Leistung
Bluetooth	2,4 GHz	2.402 - 2.480 MHz	EIRP 9,24 dBm
	2,4 GHz	2412–2472 MHz	EIRP 19,97 dBm
WLAN	5 GHz	5150–5250MHz	EIRP 18,45 dBm
		5250–5350 MHz	EIRP 19,01 dBm
		5470–5725 MHz	EIRP 16,74 dBm
		5725–5850 MHz	EIRP 13,96 dBm

5150–5350 MHz nur im Innenbereich zu verwenden.

	AT	BE	BG	HR	CY	CZ	DK
	EE	FI	FR	DE	EL	HU	IE
	IT	LV	LT	LU	MT	NL	PL
	PT	RO	SK	SI	ES	SE	UK

Der folgende Importeur trägt die Verantwortung (Vertrag für EU-Belange): Anker Innovations Deutschland GmbH | Georg-Muche-Strasse 3, 80807 Munich, Germany
 Der folgende Importeur ist verantwortlich (Vertrag für UK-Belange): Anker Technology (UK) Limited | GNR8, 49 Clarendon Road, Watford, Hertfordshire, WD17 1HP, United Kingdom



Dieses Produkt wurde aus hochwertigen Materialien und Komponenten entwickelt und hergestellt, die recycelt und wiederverwendet werden können.



Dieses Symbol bedeutet, dass das Produkt nicht als Hausmüll entsorgt werden darf, sondern einer angemessenen Sammelstelle für das Recycling zugeführt werden muss. Durch das ordnungsgemäße Entsorgen und Recyceln tragen Sie zum Schutz natürlicher Ressourcen und zur Vermeidung von Umwelt- und Gesundheitsschäden bei. Weitere Informationen zum Entsorgen und Recyceln dieses Produkts erhalten Sie von Ihrer Gemeindeverwaltung, Ihrem zuständigen Entsorgungsdienst oder dem Geschäft, in dem Sie dieses Produkt erworben haben.

DESCRIPCIÓN DEL PRODUCTO

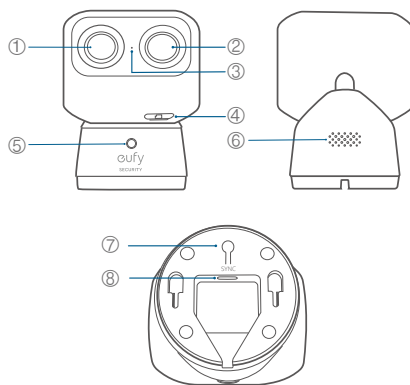

- ① Lente gran angular
- ② Teleobjetivo
- ③ Micrófono
- ④ Ranura para tarjeta microSD
Introduzca una tarjeta microSD*
(no incluida) para guardar las grabaciones
- ⑤ LED de estado
- ⑥ Altavoz
- ⑦ Botón de sincronización
- ⑧ Entrada de alimentación

*Utilice al menos una tarjeta microSD Clase 10 de 128 GB como máximo.

QUÉ INCLUYE

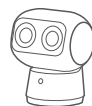

Indoor Cam S350

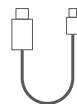

Cable USB



Adaptador de alimentación



Soporte de montaje en pared



Plantilla de posición



Paquete de tornillos



GUÍA DE INICIO RÁPIDO

 Es posible que necesite un destornillador, un taladro y una escalera.

CONFIGURACIÓN

1. Descargue e instale la aplicación eufy Security y regístrese para crear una cuenta.



2. Conecte la cámara a una fuente de energía y espere hasta que el LED de estado se vuelva azul sólido.

3. Toque + en la aplicación y siga las instrucciones en la aplicación para agregar su cámara.

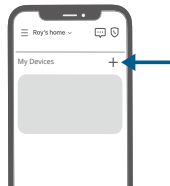

INDICADORES LED

	Violeta fijo	Inicialización del sistema en curso
	Azul fijo	En funcionamiento o listo para configurar
	Rojo intermitente	Sin conexión a Internet
	Rojo fijo	Se está viendo la grabación o la señal en directo
	Azul y rojo intermitentes	Actualización de firmware en curso <i>Nota: Tengo la cámara conectada a una fuente de alimentación</i>

INSTALACIÓN DE LA CÁMARA

Distancia de enfoque del teleobjetivo

Para garantizar un alcance del zoom óptimo en el teleobjetivo, coloque la cámara a una distancia mínima de 2,5 m del área que desee vigilar.

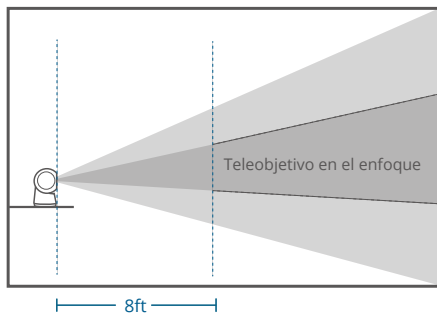

Elección de la ubicación

La cámara se puede colocar sobre una mesa o estantería o montarse en la pared o en el techo. Elija una ubicación y altura donde tenga la vista deseada y que esté cerca de una toma de corriente.

 Nota: Mantenga la cámara al menos a 0,7 pies / 0,2 metros de distancia de cualquier objeto o pared para evitar la reflexión infrarroja, lo que puede afectar el rendimiento de la visión nocturna.

Campo de visión de la cámara

Sobre una mesa o estante

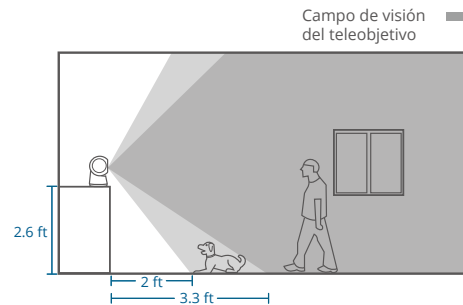

En la pared

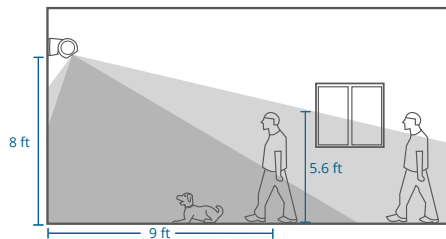

En el techo

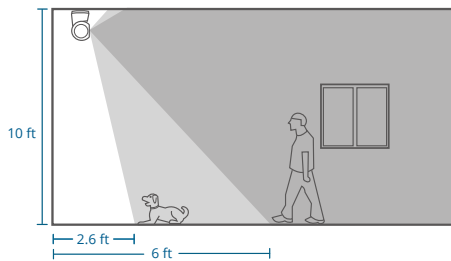

Instalar en una pared o techo

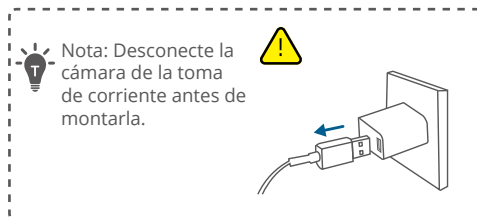

1. Marque las posiciones de los tornillos en la pared o el techo con la plantilla de posición y practique un orificio de prueba.

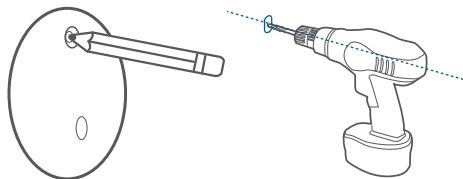

2. Sostenga la placa de montaje contra la pared y asegúrese de que la flecha hacia "ARRIBA" esté apuntando en esa dirección. Sujete la placa de montaje a la pared o al techo con los tornillos.

En la pared

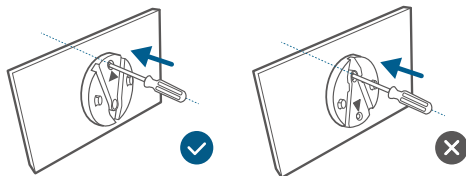

En el techo

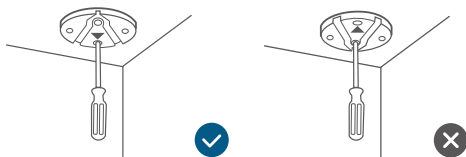

3. Asegúrese de tener la cámara desenchufada. Conecte el cable USB-C a la cámara con el otro extremo no conectado a la fuente de alimentación.

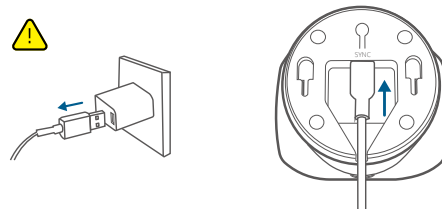

4. Si se monta en una pared, pase el cable por la guía de la placa de montaje.

** Sáltese este paso si la va a montar en el techo.*

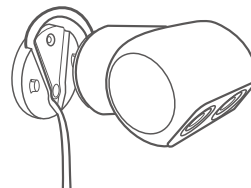

5. Encaje la cámara en la placa de montaje deslizándola y compruebe que esté bien sujeta.

En la pared

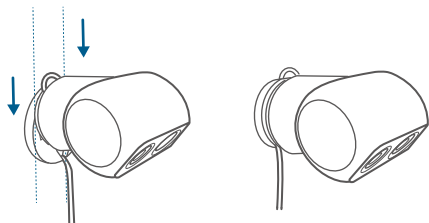

En el techo

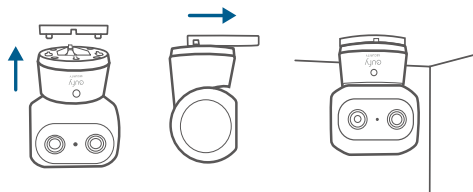

SEGURIDAD

El rango de temperatura recomendado para dispositivos y accesorios es de 0 °C a 40 °C (32 °F a 104 °F). No use este dispositivo en un ambiente que supere la temperatura baja o alta recomendada, a menos que se indique específicamente que es seguro hacerlo en la guía del usuario o el manual de instrucciones.

Evite exponer el dispositivo a la luz solar directa o ambientes excesivamente húmedos, a menos que se indique específicamente que es seguro hacerlo en la guía del usuario o el manual de instrucciones.

Para el equipo enchufable, el enchufe de salida debe ser fácilmente accesible.

Utilice solamente el adaptador proporcionado por el fabricante. El uso de adaptadores no autorizados puede causar peligro y violar el uso autorizado del dispositivo o el artículo de garantía.

SEGURIDAD INFANTIL

- ESTE DISPOSITIVO NO ES UN JUGUETE.
- Peligro de asfixia: el producto contiene (o viene con) piezas pequeñas, elementos de plástico, cables y partes que pueden causar peligro de asfixia. Mantenga su cámara y sus accesorios fuera del alcance de los niños pequeños. Consulte a un médico inmediatamente si se tragan piezas pequeñas.
- Peligro de estrangulación: los niños se pueden estrangular con los cables. Mantenga los cables fuera del alcance de los niños (a más de 3 pies/0,9 metros de distancia).

AVISO

Declaración de conformidad

CE Este producto cumple con los requisitos de radiointerferencias de la Comunidad Europea. Por la presente, Anker Innovations Limited declara que este dispositivo cumple los requisitos esenciales y otras disposiciones pertinentes de la Directiva 2014/53/UE. Para consultar la declaración de conformidad, visite el sitio web: <https://uk.eufylife.com/>.

UK CA Este producto cumple con los requisitos de radiointerferencias del Reino Unido. Por la presente, Anker Innovations Limited declara que este producto cumple la normativa sobre equipos de radio de 2017 (SI2017/1206). El texto completo de la declaración de conformidad del Reino Unido está disponible en la siguiente dirección de Internet:

<https://uk.eufylife.com>. Este adaptador es solo para uso en interiores. El tipo de adaptador es TEKA-UCA20EU y la tensión/corriente nominal de salida es de 5 V CC/2 A. El enchufe se considera un dispositivo de desconexión del adaptador.

Información de exposición a RF:
El nivel máximo de exposición permisible (MEP) se ha calculado en función de una distancia de $d = 20$ cm entre el dispositivo y el cuerpo humano. Para preservar el cumplimiento con el requisito de exposición a RF, utilice el producto manteniendo una distancia de 20 cm entre el dispositivo y el cuerpo humano.

Las bandas de frecuencia y de potencia son las siguientes:

Función	Bandas	Frecuencia de funcionamiento	Máxima potencia
Bluetooth	2,4 GHz	2402-2480 MHz	EIRP 9,24 dBm
	2,4 GHz	2412-2472 MHz	EIRP 19,97 dBm
Wi-Fi	5 GHz	5150-5250MHz	PIRE 18,45 dBm
		5250-5350 MHz	PIRE 19,01 dBm
		5470-5725 MHz	PIRE 16,74 dBm
		5725-5850 MHz	PIRE 13,96 dBm

5150-5350 MHz; solo se puede usar en interiores.

	AT	BE	BG	HR	CY	CZ	DK
	EE	FI	FR	DE	EL	HU	IE
	IT	LV	LT	LU	MT	NL	PL
	PT	RO	SK	SI	ES	SE	UK

El siguiente importador es la parte responsable (contacto en la UE): Anker Innovations Deutschland GmbH | Georg-Muche-Strasse 3, 80807 Munich, Germany
La siguiente empresa importadora es la parte responsable (contacto en Reino Unido):
Anker Technology (UK) Limited | GNR8, 49 Clarendon Road, Watford, Hertfordshire, WD17 1HP, United Kingdom



Este producto se ha diseñado y fabricado con materiales y componentes de gran calidad que pueden reciclarse y reutilizarse.



Este símbolo indica que el producto no debe desecharse como residuo doméstico, sino que debe depositarse en unas instalaciones de recogida adecuadas para su reciclaje. La eliminación y el reciclaje adecuados ayudan a proteger los recursos naturales, la salud humana y el medio ambiente. Para obtener más información acerca de la eliminación y el reciclaje de este producto, póngase en contacto con su ayuntamiento, el servicio de retirada de desechos o la tienda donde compró el producto.

PRÉSENTATION DU PRODUIT

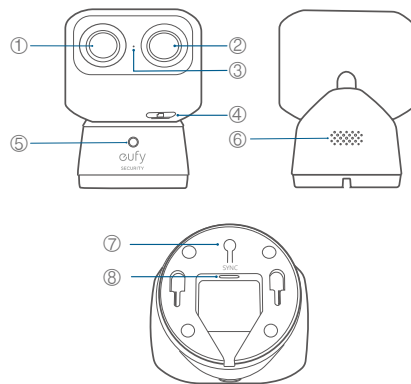

- | | | | |
|---|---|---|-----------------------|
| ① | Objectif grand-angle | ⑤ | LED d'état |
| ② | Téléobjectif | ⑥ | Haut-parleur |
| ③ | Microphone | ⑦ | Bouton SYNC |
| ④ | Logement microSD
Insérez une carte microSD*
(non incluse) pour stocker les
enregistrements | ⑧ | Entrée d'alimentation |

*Utilisez au moins une carte microSD de classe 10 avec un maximum de 128 Go.

CONTENU

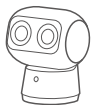

Indoor Cam S350

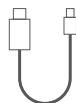

Câble USB



Adaptateur
d'alimentation



Support
mural



Autocollant de
positionnement



Jeu de vis



GUIDE DE
DÉMARRAGE
RAPIDE



Vous aurez peut-être besoin d'un tournevis,
d'une perceuse et d'une échelle.

INSTALLER

1. Téléchargez et installez l'application eufy Security et créez un compte.







2. Connectez la caméra à une source d'alimentation et attendez que la LED d'état devienne bleue fixe.

3. Appuyez sur + dans l'application et suivez les instructions intégrées pour ajouter votre caméra.



VOYANTS LED

	Violet fixe	Initialisation du système
	Bleu fixe	Fonctionnement normal ou prêt pour l'installation
	Rouge clignotant	Non connecté à Internet
	Rouge fixe	L'enregistrement ou le flux en direct est en cours de visionnage
	Bleu et rouge clignotants	Mise à niveau du firmware en cours <i>Remarque : gardez la caméra connectée à une source d'alimentation</i>

INSTALLATION DE VOTRE CAMÉRA

Distance de mise au point du téléobjectif

Pour que le zoom du téléobjectif soit optimal, placez la caméra à au moins 2,5 m de la zone à surveiller.

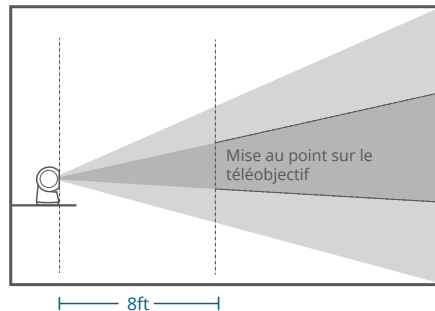

Choix d'un emplacement

La caméra peut être placée sur une table ou une étagère, ou être installée sur un mur ou au plafond. Choisissez un emplacement et une hauteur qui vous permettent d'avoir la vue souhaitée et qui soient à portée d'une prise de courant.



Note : Gardez la caméra à au moins 0,7 pieds/0,2 mètre de tout objet ou mur pour éviter la réflexion infrarouge, qui peut affecter les performances de vision nocturne.

Champ de vision de la caméra

Sur une table ou une étagère

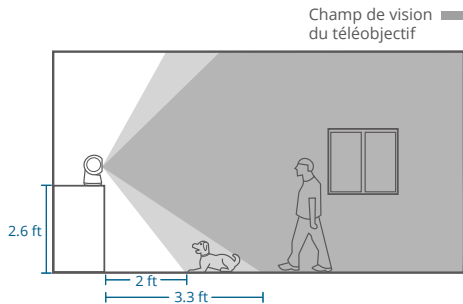

51 FR

Sur un mur

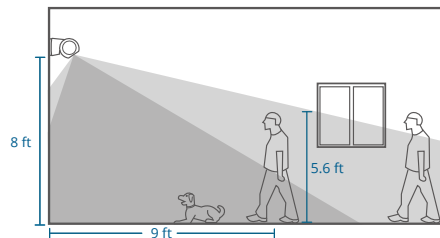

Au plafond

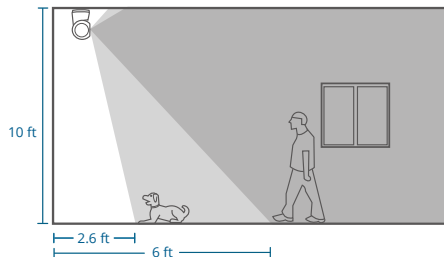

FR 52

Installer sur un mur ou un plafond



Remarque : débranchez la caméra de la prise de courant avant de la monter.

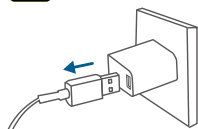

1. Marquez la position des vis sur le mur ou au plafond à l'aide de l'autocollant de positionnement et percez un avant-trou.

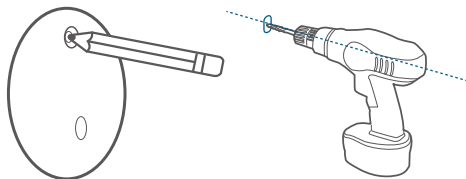

2. Tenez la plaque de montage sur le mur et assurez-vous que la flèche « UP » pointe vers le haut. Fixez la plaque de montage au mur ou au plafond à l'aide des vis.

Sur un mur

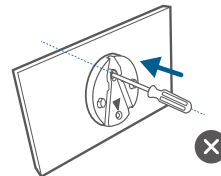
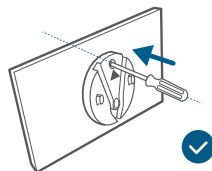

Au plafond

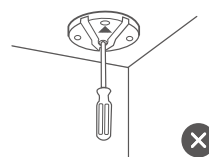
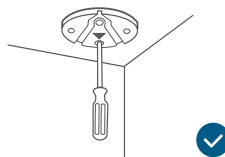

3. La caméra doit être déconnectée de l'alimentation électrique. Connectez le câble USB-C à la caméra, l'autre extrémité n'étant pas connectée à une source d'alimentation.

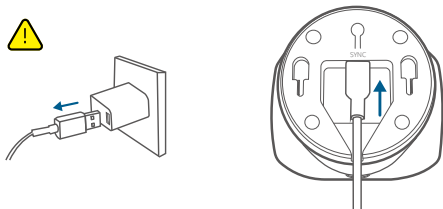

4. En cas de montage mural, placez le câble dans le canal de câble de la plaque de montage.

** Ignorez cette étape pour une installation au plafond.*

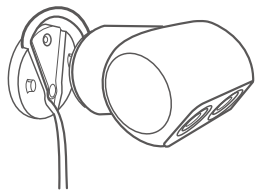

5. Faites glisser la caméra sur la plaque de montage et assurez-vous qu'elle est bien fixée.

Sur un mur

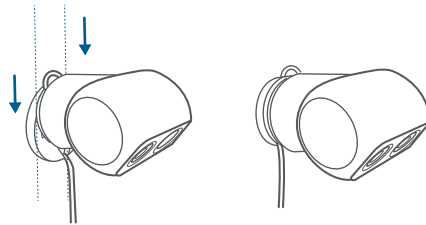

Au plafond

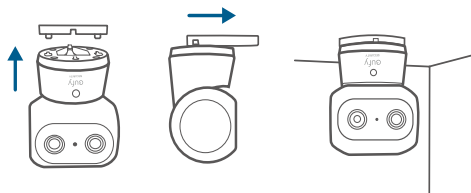

SÉCURITÉ

La plage de température recommandée pour les appareils et accessoires est de 0°C à 40°C (32°F à 104°F). À moins qu'il ne soit spécifiquement indiqué dans le guide de l'utilisateur ou le manuel d'instructions que cela est sans danger, n'utilisez pas cet appareil dans un environnement qui dépasse les températures basses ou élevées recommandées. Sauf indication contraire dans le guide de l'utilisateur ou le manuel d'instructions, évitez d'exposer votre appareil aux rayons directs du soleil ou à des environnements excessivement humides.

Pour les équipements enfichables, la prise de courant doit être facilement accessible.

Utilisez uniquement l'adaptateur fourni par le fabricant.

L'utilisation d'adaptateurs non autorisés peut causer des dangers et violer l'utilisation autorisée de l'appareil ou l'article de garantie.

SÉCURITÉ DES ENFANTS

- CET APPAREIL N'EST PAS UN JOUET.
- Danger d'étouffement : Le produit contient (ou est livré avec) de petites pièces, des éléments en plastique, des câbles et des pièces qui peuvent causer un danger d'étouffement. Gardez votre caméra et ses accessoires hors de portée des petits enfants. Consultez immédiatement un médecin si de petites pièces sont avalées.
- Danger d'étranglement : les enfants peuvent s'étrangler avec des cordons. Gardez les cordons hors de portée des enfants (à plus de 3 pieds/0,9 mètre de distance).

AVIS

Déclaration de conformité

CE Ce produit est conforme aux exigences en matière d'interférences radio de la Communauté européenne. Anker Innovations Limited déclare par le présent document que cet appareil est conforme aux exigences essentielles et aux autres dispositions pertinentes de la directive 2014/53/EU. Pour consulter la déclaration de conformité, veuillez visiter le site web : <https://uk.eufylife.com/>.

UK CA Ce produit est conforme aux exigences en matière d'interférences radio de la déclaration de conformité du Royaume-Uni.

Par la présente, Anker Innovations Limited déclare que ce produit est conforme au Règlement sur les équipements radio de 2017 (SI2017/1206). Le texte complet de la déclaration de conformité à la réglementation du Royaume-Uni est disponible à l'adresse Internet suivante :

<https://uk.eufylife.com>.

Cet adaptateur est destiné exclusivement à une utilisation en intérieur. Le type d'adaptateur est TEKA-UCA20EU, la tension/le courant de sortie est de 5 Vcc/2 A. La fiche est considérée comme le dispositif de déconnexion de l'adaptateur.

Informations relatives à l'exposition aux radiofréquences : La limite d'exposition maximale autorisée (norme MPE) a été calculée sur la base d'une distance de 20 centimètres entre l'appareil et le corps. Pour assurer la conformité aux exigences en matière d'exposition aux radiofréquences, utilisez le produit de manière à maintenir une distance de 20 cm entre l'appareil et le corps.

Bandes de fréquences et puissance comme ci-dessous :

Fonction	Bandes	Fréquence de fonctionnement	Puissance maximale
Bluetooth	2,4 GHz	2402-2480 MHz	EIRP 9,24 dBm
Wi-Fi	5 GHz	2 412-2 472 MHz	EIRP 19,97 dBm
		5150-5250MHz	EIRP 18,45 dBm
		5250-5350 MHz	EIRP 19,01 dBm
		5470-5725 MHz	EIRP 16,74 dBm
		5725-5850 MHz	EIRP 13,96 dBm

5 150-5 350 MHz peut être utilisé à l'intérieur uniquement.

	AT	BE	BG	HR	CY	CZ	DK
	EE	FI	FR	DE	EL	HU	IE
	IT	LV	LT	LU	MT	NL	PL
	PT	RO	SK	SI	ES	SE	UK

L'importateur suivant est la partie responsable (contact pour les questions européennes) : Anker Innovations Deutschland GmbH | Georg-Muche-Strasse 3, 80807 Munich, Germany

L'importateur suivant est la partie responsable (contact pour les questions relatives au Royaume-Uni) : Anker Technology (UK) Limited | GNR8, 49 Clarendon Road, Watford, Hertfordshire, WD17 1HP, United Kingdom



Ce produit a été conçu et fabriqué avec des matériaux et composants de haute qualité, qui peuvent être recyclés et réutilisés.



Ce symbole signifie que le produit ne doit pas être jeté avec les déchets ménagers, mais doit être transmis à un établissement de collecte adapté pour permettre son recyclage. Une élimination et un recyclage appropriés contribuent à protéger les ressources naturelles, la santé humaine et l'environnement. Pour en savoir plus sur l'élimination et le recyclage de ce produit, contactez votre municipalité, le service d'élimination des déchets ou le magasin où vous avez acheté ce produit.

PANORAMICA DEL PRODOTTO

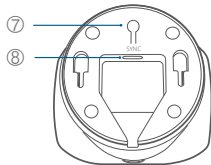
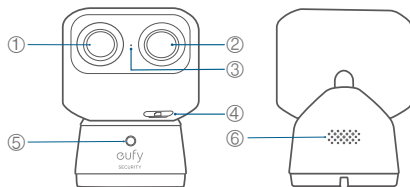

- ① Obiettivo grandangolare incluso
- ② Teleobiettivo
- ③ Microfono
- ④ Slot per scheda microSD
Inserire una scheda microSD*
(non inclusa) per archiviare le
registrazioni
- ⑤ LED di stato
- ⑥ Altoparlante
- ⑦ Pulsante SYNC (SINC)
- ⑧ Ingresso alimentazione

*Utilizzare almeno una scheda microSD di classe 10 con un massimo di 128 GB.

CONTENUTO DEL PRODOTTO

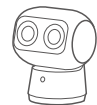

Indoor Cam S350

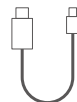

Cavo USB



Adattatore di alimentazione



Montaggio a parete



Adesivo per il posizionamento



Pacchetto di viti



GUIDA RAPIDA

 Potrebbero essere necessari un cacciavite, un trapano e una scala.

CONFIGURARE

1. Scaricare e installare l'app eufy Security e registrarsi per un account.



2. Collega la fotocamera a una fonte di alimentazione e attendi finché il LED di stato diventa blu fisso.

3. Tocca + nell'app e segui le istruzioni in-app per aggiungere la tua fotocamera.

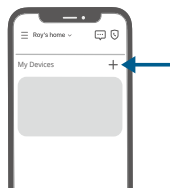

INDICATORI LED

	Viola fisso	Inizializzazione del sistema
	Blu fisso	Funziona normalmente o pronto per la configurazione
	Rosso lampeggiante	Non connesso a Internet
	Rosso fisso	È in corso la visualizzazione della registrazione o dello streaming in diretta
	Blu e rosso lampeggianti	Aggiornamento del firmware in corso <i>Nota: tieni collegata la telecamera a una fonte di alimentazione</i>

INSTALLA LA TELECAMERA

Distanza di messa a fuoco del teleobiettivo

Per garantire un'esperienza di zoom ottimale dal teleobiettivo, posizionare la telecamera ad almeno 2,5 m di distanza dall'area da monitorare.

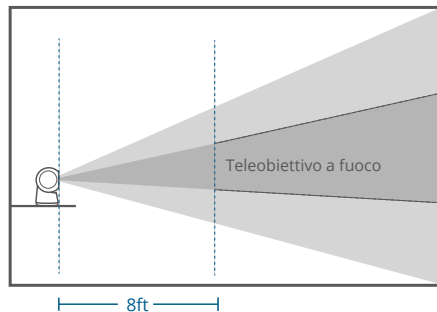

Scelta di una posizione

La telecamera può essere posizionata su un tavolo o uno scaffale oppure può essere montata su una parete o sul soffitto. Scegliere una posizione e un'altezza adatte a ottenere la visuale desiderata e vicine a una presa di corrente.



Nota: mantenere la telecamera almeno a 0,7 piedi/0,2 metri di distanza da qualsiasi oggetto o parete per evitare la riflessione infrarossa, che potrebbe influire sulle prestazioni della visione notturna.

Campo visivo della telecamera

Su un tavolo o uno scaffale

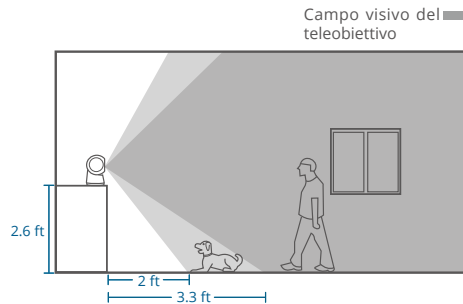

Sul muro

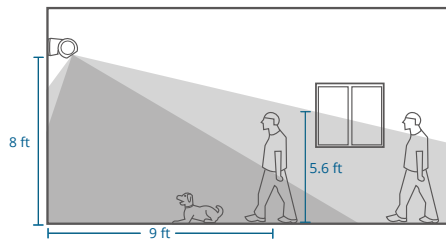

Sul soffitto

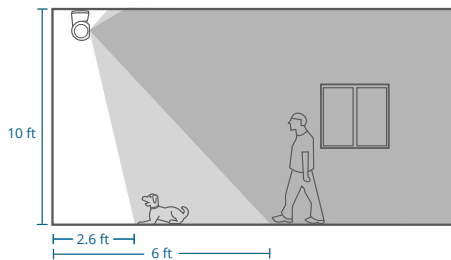

Installare su una parete o soffitto



Nota: scollegare la telecamera dalla presa di alimentazione prima del montaggio.

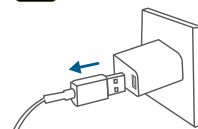

1. Contrassegnare le posizioni delle viti sulla parete o sul soffitto con l'adesivo di posizionamento e praticare un foro pilota.

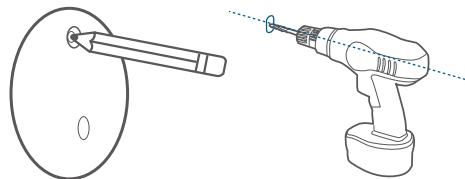

2. Tenere la piastra di montaggio sulla parete e accertarsi che la freccia "SU" sia rivolta verso l'alto. Fissare la piastra di montaggio alla parete o al soffitto con le viti.

Sul muro

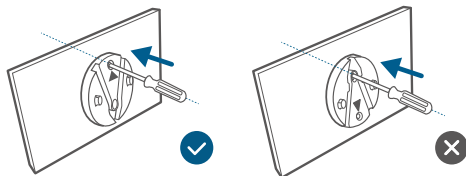

Sul soffitto

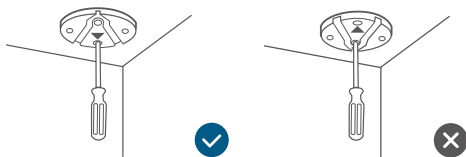

3. Tenere la telecamera scollegata dall'alimentazione. Collegare il cavo USB-C alla telecamera con l'altra estremità non collegata a una fonte di alimentazione.

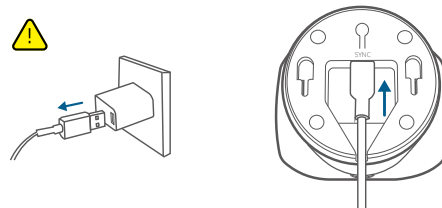

4. In caso di montaggio a parete, posizionare il cavo nell'apposito canale della piastra di montaggio.

** Saltare questo passaggio per l'installazione a soffitto.*

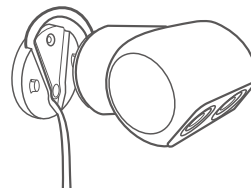

5. Far scorrere la telecamera sulla piastra di montaggio e assicurarsi che sia fissata saldamente.

Sul muro

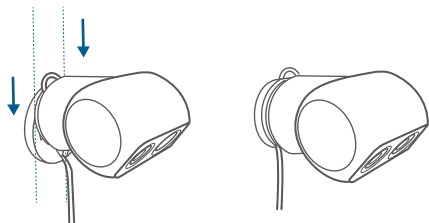

Sul soffitto

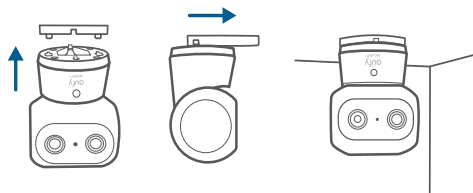

SICUREZZA

La gamma di temperatura consigliata per dispositivi e accessori è da 0°C a 40°C (32°F a 104°F).

Non utilizzare questo dispositivo in un ambiente la cui temperatura supera il limite minimo o massimo consigliato, a meno che nel manuale dell'utente o nel manuale di istruzioni non sia espressamente indicato che l'uso a una temperatura diversa da quella indicata è sicuro.

Evitare di esporre il dispositivo alla luce diretta del sole o ad ambienti eccessivamente umidi, a meno che nel manuale dell'utente o nel manuale di istruzioni non sia espressamente indicato che l'uso in queste condizioni è sicuro.

Per l'attrezzatura plug-in, la presa deve essere facilmente accessibile.

Usa solo l'adattatore fornito dal produttore. L'utilizzo di adattatori non autorizzati può causare pericoli e violare l'uso autorizzato del dispositivo o l'articolo di garanzia.

SICUREZZA DEI BAMBINI

- **QUESTO DISPOSITIVO NON È UN GIOCATTOLO.**
- **Pericolo di soffocamento:** il prodotto contiene (o è dotato di) piccole parti, elementi in plastica, cavi e parti che possono causare il rischio di soffocamento. Tieni la tua fotocamera e i suoi accessori fuori dalla portata dei bambini piccoli. Consultare immediatamente un medico se si inghiottono piccole parti.
- **Pericolo di strangolamento:** i bambini possono strangolarsi con i cavi. Tenere i cavi fuori dalla portata dei bambini (a più di 3 piedi/0,9 metri di distanza).

AVVISO

Dichiarazione di conformità

CE Questo prodotto è conforme ai requisiti della Comunità europea relativi alle interferenze radio.

Con il presente documento, Anker Innovations Limited dichiara che questo dispositivo è conforme ai requisiti fondamentali e alle altre disposizioni correlate previste dalla direttiva 2014/53/UE. Per la dichiarazione di conformità, visitare il sito Web: <https://uk.eufylife.com/>.

UK CA Questo prodotto è conforme ai requisiti sulle interferenze radio del Regno Unito.

Con la presente, Anker Innovations Limited dichiara che questo prodotto è conforme alle normative sulle apparecchiature radio 2017 (SI2017/1206). Il testo completo della dichiarazione di conformità del Regno Unito è disponibile al seguente indirizzo Internet: <https://uk.eufylife.com>.

L'adattatore è destinato esclusivamente all'uso in ambienti interni. Il tipo di adattatore è TEKA-UCA20EU, la tensione/corrente di uscita nominale è 5 Vcc/2 A. Per ragioni di sicurezza, è necessario rimuovere la spina dalla presa di alimentazione per scollegare il dispositivo dall'alimentazione.

Informazioni sull'esposizione a radiofrequenze:

Il livello di esposizione massima consentita (MPE) è stato calcolato sulla base di una distanza di 20 cm tra il dispositivo e il corpo umano. Per mantenere la conformità ai requisiti di esposizione alle radiofrequenze, utilizzare un prodotto che mantenga una distanza di 20 cm tra il dispositivo e il corpo umano.

Di seguito sono riportate le bande di frequenza e la potenza:

Funzione	Bande	Frequenza operativa	Potenza max.
Bluetooth	2,4 GHz	2402-2480 MHz	EIRP 9,24 dBm
	2,4 GHz	2412-2472 MHz	EIRP 19,97 dBm
Wi-Fi	5 GHz	5150-5250 MHz	EIRP 18,45 dBm
		5250-5350 MHz	EIRP 19,01 dBm
		5470-5725 MHz	EIRP 16,74 dBm
		5725-5850 MHz	EIRP 13,96 dBm

5150-5350 MHz può essere utilizzato solo in interni.

	AT	BE	BG	HR	CY	CZ	DK
	EE	FI	FR	DE	EL	HU	IE
	IT	LV	LT	LU	MT	NL	PL
	PT	RO	SK	SI	ES	SE	UK

Il seguente importatore è la parte responsabile (questioni pertinenti all'UE): Anker Innovations Deutschland GmbH | Georg-Muche-Strasse 3, 80807 Munich, Germany
Il seguente importatore è la parte responsabile (contratto esclusivamente per le questioni pertinenti al Regno Unito): Anker Technology (UK) Limited | GNR8, 49 Clarendon Road, Watford, Hertfordshire, WD17 1HP, United Kingdom



Il prodotto è progettato e realizzato con materiali e componenti di alta qualità, riciclabili e riutilizzabili.



Questo simbolo indica che il prodotto non deve essere smaltito tra i rifiuti domestici e deve essere consegnato presso un centro di raccolta per il riciclo. Un corretto smaltimento e riciclaggio aiuta a proteggere le risorse naturali, la salute umana e l'ambiente. Per ulteriori informazioni sullo smaltimento e il riciclo, contattare il comune locale, il servizio di smaltimento o il negozio in cui è stato acquistato il prodotto.

PRODUCTOVERZICHT

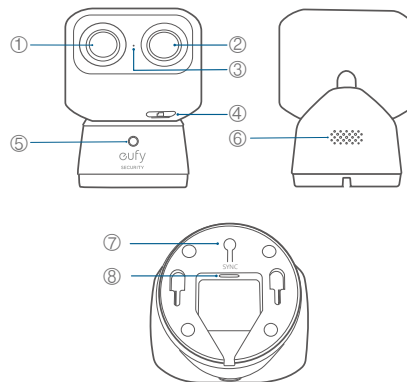

- | | | | |
|---|---------------|---|----------------|
| ① | Groothoeklens | ⑤ | Statusled |
| ② | Teelens | ⑥ | Luidspreker |
| ③ | Microfoon | ⑦ | SYNC-knop |
| ④ | microSD-sleuf | ⑧ | Voedingsingang |
- Plaats een microSD-kaart* (niet meegeleverd) om opnamen op te slaan

*Gebruik minimaal een microSD-kaart van klasse 10 met een maximumcapaciteit van 128 GB.

IN DE DOOS

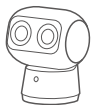

Indoor Cam S350

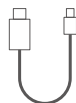

USB-kabel



Voedingsadapter



Wandbevestiging



Boorsjabloon



Schroeven



BEKNOPTE
HANDLEIDING



Mogelijk hebt u een schroevendraaier,
boormachine en ladder nodig.

Configuratie

1. Download en installeer de eufy Security-app en registreer een account.



2. Sluit de camera aan op een stroombron en wacht tot de status-LED geheel blauw oplicht.

3. Tik + in de app en volg de in-app instructies om je camera toe te voegen.



INDICATIELEDS

	Brandt paars	Systeem wordt geïnitieerd
	Brandt blauw	Werkt normaal of klaar om in te stellen
	Knippert rood	Niet met internet verbonden
	Brandt rood	Er wordt een opname of livestream bekeken
	Knippert blauw en rood	Firmware-upgrade wordt uitgevoerd <i>Opmerking: houd de camera op een voedingsbron aangesloten</i>

UW CAMERA MONTEREN

De scherpstelfstand van de telelens

Om optimaal met de telelens te kunnen zoomen, moet u de camera minstens 2,5 m van de te bewaken ruimte plaatsen.

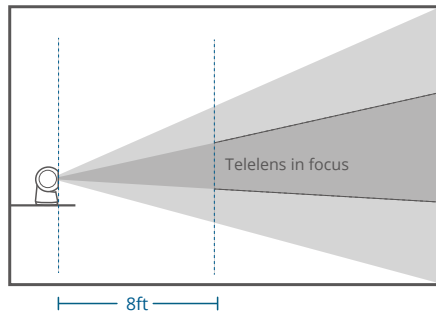

Een locatie kiezen

De camera kan op een tafel of plank worden geplaatst of aan een muur of plafond worden gemonteerd. Kies een locatie en hoogte die het gewenste beeld geeft en binnen bereik van een stopcontact is.

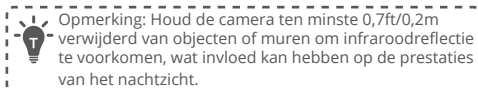

Gezichtseld van de camera

Op een tafel of plank

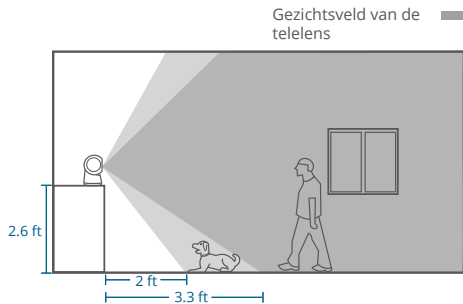

81 NL

Aan de muur

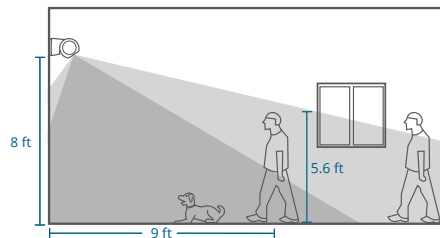

Aan het plafond

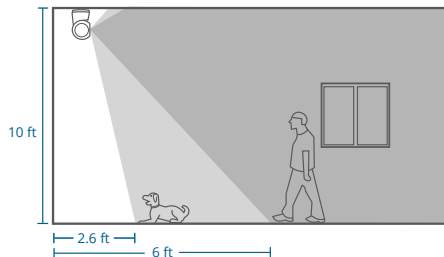

NL 82

Installeren aan een muur of plafond

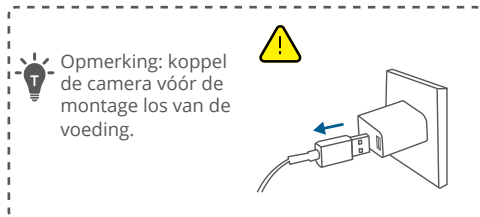

1. Gebruik het boorsjabloon om de boorgaten op de muur of het plafond te markeren en boor voor.

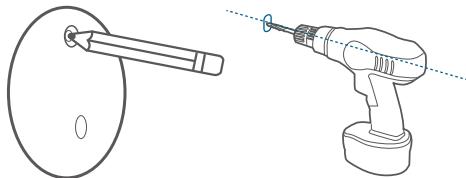

2. Houd de montageplaat met de pijl omhoog tegen de muur. Zet de montageplaat met de schroeven aan de muur of het plafond vast.

Aan de muur

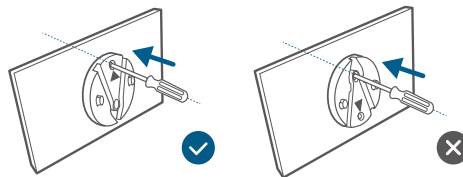

Aan het plafond

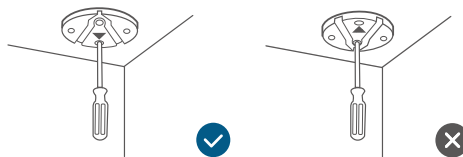

3. Sluit de camera nog niet op de voeding aan. Sluit de USB-C-kabel aan op de camera, maar niet op een voedingsbron.

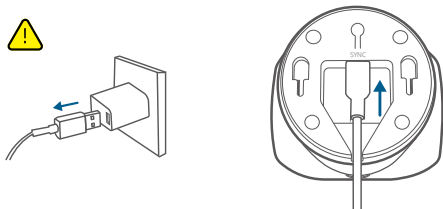

4. Bij wandmontage legt u de kabel in de kabelgoot van de montageplaat.

**Bij plafondmontage slaat u deze stap over.*

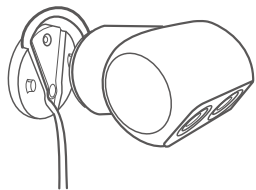

5. Schuif de camera op de montageplaat en zorg dat hij stevig vastzit.

Aan de muur

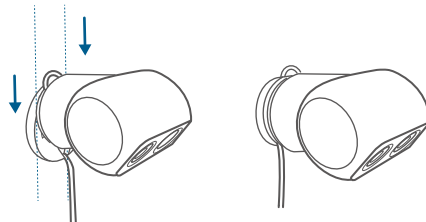

Aan het plafond

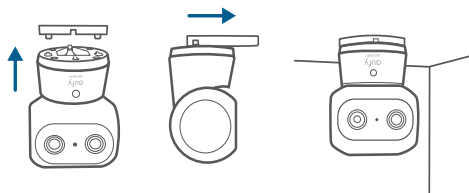

VEILIGHEID

Het aanbevolen temperatuurbereik voor apparaten en accessoires is 0°C tot 40°C (32°F tot 104°F).

Gebruik dit apparaat niet in een omgeving met een lagere of hogere temperatuur dan het aanbevolen temperatuurbereik, tenzij in de gebruikers- of instructiehandleiding specifiek wordt aangegeven dat dit veilig kan.

Stel uw apparaat niet bloot aan direct zonlicht of extreem natte omgevingen, tenzij in de gebruikers- of instructiehandleiding specifiek wordt aangegeven dat dit veilig kan.

Voor inplugbare apparatuur moet het stopcontact gemakkelijk toegankelijk zijn.

Gebruik alleen de adapter die door de fabrikant is geleverd.

Het gebruik van ongeautoriseerde adapters kan gevaarlijk zijn en het geautoriseerde gebruik van het apparaat of de garantievoorwaarden schenden.

BESCHERMING VAN KINDEREN

- DIT APPARAAT IS GEEN SPEELGOED.
- Verstikkingsgevaar: Het product bevat (of wordt geleverd met) kleine onderdelen, plastic elementen, kabels en onderdelen die verstikkingsgevaar kunnen veroorzaken. Houd je camera en de accessoires buiten bereik van kleine kinderen. Raadpleeg onmiddellijk een arts als kleine onderdelen worden ingeslikt.
- Verstikkingsgevaar: Kinderen raken verstikt in koorden. Houd snoeren buiten bereik van kinderen (meer dan 3ft/0.9m afstand).

KENNISGEVING

Verklaring van conformiteit

CE Dit product voldoet aan de EU-vereisten met betrekking tot radio-interferentie.

Hierbij verklaart Anker Innovations Limited dat dit apparaat voldoet aan de essentiële vereisten en andere relevante bepalingen van Richtlijn 2014/53/EU. De verklaring van conformiteit vindt u op de website: <https://uk.eufylife.com/>.

UK CA Dit product voldoet aan de vereisten voor radio-interferentie van het Verenigd Koninkrijk.

Hierbij verklaart Anker Innovations Limited dat dit product voldoet aan de bepalingen van de Radio Equipment Regulations 2017 (SI2017/1206). De volledige tekst van de verklaring van conformiteit voor het VK is beschikbaar op de volgende website: <https://uk.eufylife.com>.

Deze adapter is alleen geschikt voor gebruik binnenshuis.

Het type adapter is TEKA-UCA20EU en het nominale uitgangsvermogen is 5V-gelijkstroom en 2 A. Met de stekker koppelt u het apparaat los van de adapter.

Informatie over blootstelling aan RF:

Het MPE-niveau (Maximum Permissible Exposure) is berekend op basis van een afstand van d=20 cm tussen het apparaat en het menselijk lichaam. Zorg ervoor dat het apparaat minstens 20 cm verwijderd blijft van het menselijk lichaam om te voldoen aan de RF-blootstellingsnorm.

Frequentiebanden en vermogens als volgt:

Functie	Banden	Bedrijfsfrequentie	Max. vermogen
Bluetooth	2,4 GHz	2402-2480 MHz	EIRP 9,24 dBm
Wifi	2,4 GHz	2412 – 2472 MHz	EIRP 19,97 dBm
	5 GHz	5250 – 5250 MHz	EIRP 18,45 dBm
		5250 – 5350 MHz	EIRP 19,01 dBm
		5470 – 5725 MHz	EIRP 16,74 dBm
5725 – 5850 MHz		EIRP 13,96 dBm	

5150 ~ 5350 MHz kan alleen binnenshuis worden gebruikt.

	AT	BE	BG	HR	CY	CZ	DK
	EE	FI	FR	DE	EL	HU	IE
	IT	LV	LT	LU	MT	NL	PL
	PT	RO	SK	SI	ES	SE	UK

De volgende importeur is de verantwoordelijke partij (voor de EU): Anker Innovations Deutschland GmbH | Georg-Muche-Strasse 3, 80807 Munich, Germany

De volgende importeur is de verantwoordelijke partij (contactpartij voor VK):

Anker Technology (UK) Limited | GNR8, 49 Clarendon Road, Watford, Hertfordshire, WD17 1HP, United Kingdom



Dit product is ontworpen en geproduceerd met hoogwaardige materialen en onderdelen die kunnen worden gerecycled en hergebruikt.



Dit symbool betekent dat dit product niet mag worden weggegooid als huishoudelijk afval en moet worden ingeleverd bij een daarvoor bestemd inzamelpunt voor recycling. Door dit product op de juiste manier te verwijderen en te recyclen, draagt u bij aan de bescherming van natuurlijke hulpbronnen, de gezondheid van de mens en het milieu. Neem voor meer informatie over de verwijdering en recycling van dit product contact op met uw gemeente, het afvalverwijderingsbedrijf of de winkel waar u dit product hebt gekocht.

DESCRIÇÃO GERAL DO PRODUTO

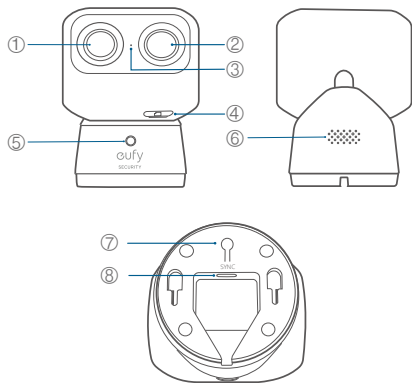

- | | |
|--|--------------------------|
| ① Lente grande-angular | ⑤ LED de estado |
| ② Lente teleobjetiva | ⑥ Altifalante |
| ③ Microfone | ⑦ Botão SYNC |
| ④ Ranhura microSD
Insira um cartão microSD*
(não incluído) para armazenar
gravações | ⑧ Entrada de alimentação |

* Utilize, pelo menos, um cartão microSD de Classe 10 com um máximo de 128 GB.

INCLUÍDO

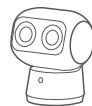

Indoor Cam S350

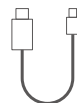

Cabo USB



Transformador



Suporte de
parede



Autocolante de
posicionamento



Pacote de
parafusos



GUIA DE INÍCIO
RÁPIDO



Poderá precisar de uma chave de fendas, um berbequim e uma escada.

CONFIGURAR

1. Transfira e instale a aplicação eufy Security e inscreva-se numa conta.



2. Liga a câmara a uma fonte de energia e aguarde até que o LED de status fique constantemente azul.

3. Toque em + no aplicativo e siga as instruções do aplicativo para adicionar sua câmara.

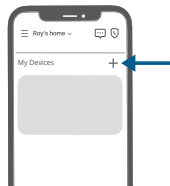

INDICADORES LED

	Violeta constante	O sistema está a iniciar
	Azul sólido	A trabalhar normalmente ou pronta para configuração
	Vermelho a piscar	Sem ligação à Internet
	Vermelho sólido	A gravar ou uma transmissão em direto está a ser visualizada
	Azul e vermelho a piscar	Atualização do firmware em curso <i>Nota: mantenha a câmara ligada a uma fonte de alimentação</i>

INSTALAR A CÂMARA

Distância focal da lente teleobjetiva

Para assegurar uma ótima experiência de zoom com a lente teleobjetiva, coloque a câmera a pelo menos 2,5 m de distância da área a monitorizar.

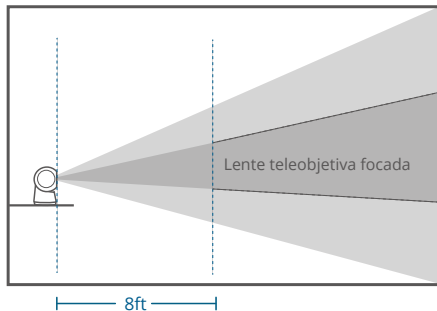

Escolher um local

A câmera pode ser colocada numa mesa ou prateleira, ou pode ser instalada numa parede ou no teto. Selecione um local e uma altura que proporcionem a vista desejada e estejam ao alcance de uma tomada elétrica.



Nota: Mantenha a câmera a pelo menos 0,7 pés/0,2 m de distância de quaisquer objetos ou paredes para evitar reflexos infravermelhos, o que pode afetar o desempenho da visão noturna.

Campo de visão da câmera

Numa mesa ou prateleira

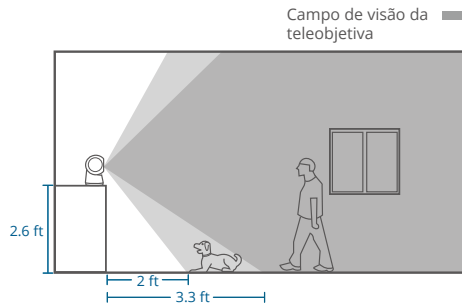

Na parede

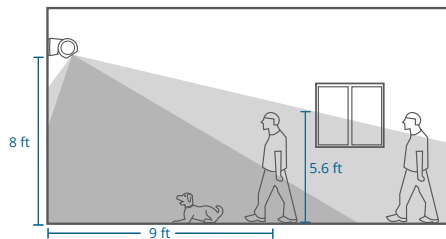

No teto

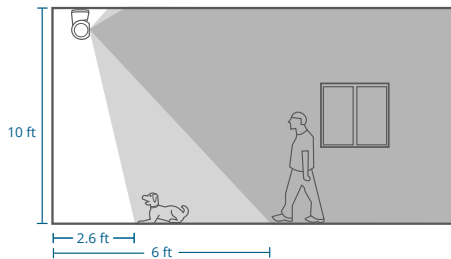

Instalar numa parede ou no teto

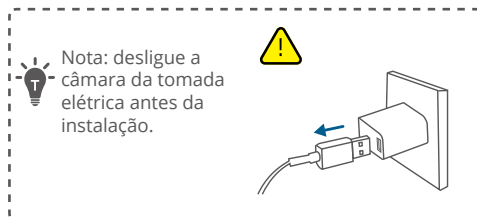

1. Marque as posições dos parafusos na parede ou no teto com o autocolante de posicionamento e faça um furo piloto.

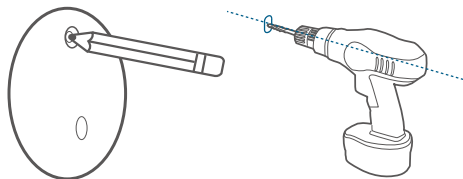

2. Encoste a placa de fixação à parede e certifique-se de que a seta "PARA CIMA" está a apontar para cima. Fixe a placa de montagem à parede ou ao teto com os parafusos.

Na parede

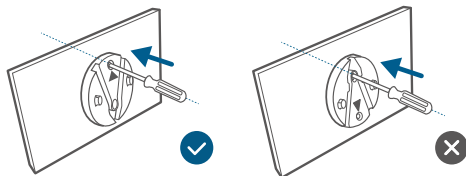

No teto

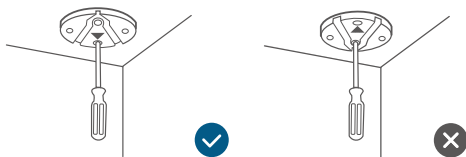

3. Mantenha a câmara desligada da corrente elétrica. Ligue o Cabo USB-C à câmara com a ponta que não está ligada a uma fonte de alimentação.

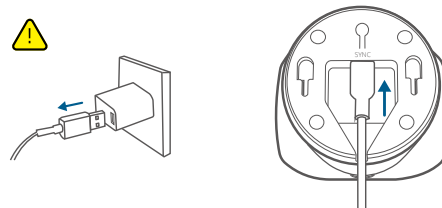

4. Para instalar numa parede, coloque o cabo na entrada do cabo da placa de fixação.

** Ignore este passo na instalação no teto.*

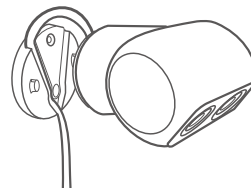

5. Deslize a câmara na placa de fixação e certifique-se de que está bem presa.

Na parede

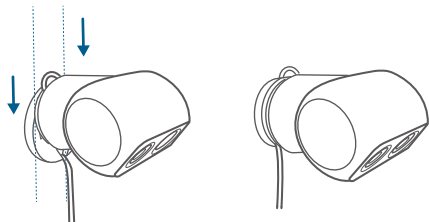

No teto

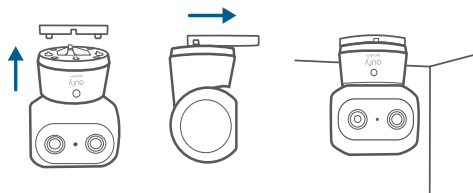

SEGURANÇA

A temperatura recomendada para dispositivos e acessórios é de 0°C a 40°C (32°F a 104°F).

Exceto quando o guia do utilizador ou o manual de instruções indica especificamente que é seguro proceder deste modo, não utilize este dispositivo num ambiente com uma temperatura inferior ou superior às temperaturas mínima e máxima recomendadas.

Exceto quando o guia do utilizador ou o manual de instruções indica especificamente que é seguro proceder deste modo, evite expor o dispositivo à luz solar direta ou a ambientes excessivamente húmidos.

Para equipamentos de corrente, a tomada de saída deve estar facilmente acessível.

Use apenas o adaptador fornecido pelo fabricante. O uso de adaptadores não autorizados pode causar perigo e violar o uso autorizado do dispositivo ou do artigo de garantia.

SEGURANÇA INFANTIL

- ESTE DISPOSITIVO NÃO É UM BRINQUEDO.
- Risco de Asfixia: O produto contém (ou inclui) peças pequenas, elementos de plástico, cabos e peças que podem causar risco de asfixia. Mantenha sua câmara e seus acessórios fora do alcance de crianças pequenas. Consultar imediatamente um médico em caso de ingestão de peças pequenas.
- Perigo de estrangulamento: cabos constituem um risco de estrangulamento para crianças. Mantenha os cabos fora do alcance das crianças (a mais de 3 pés/0,9 m de distância).

AVISO

Declaração de Conformidade

CE Este produto cumpre as normas de interferências de rádio da Comunidade Europeia.

Por este meio, a Anker Innovations Limited declara que este dispositivo está em conformidade com os requisitos essenciais e outras disposições relevantes da Diretiva 2014/53/UE. Para obter a declaração de conformidade, visite o site: <https://uk.eufylife.com/>.

UK CA Este produto cumpre as normas de interferências de rádio do Reino Unido.

Por este meio, a Anker Innovations Limited declara que este produto está em conformidade com os Regulamentos de Equipamento de Rádio de 2017 (SI2017/1206). O texto completo da declaração de conformidade do Reino Unido está disponível no seguinte endereço de Internet:

<https://uk.eufylife.com>.

Este adaptador destina-se apenas a utilização em espaços interiores. O tipo de adaptador é TEKA-UCA20EU, a classificação de voltagem/corrente de saída é 5Vdc/2A. A ficha é considerada como dispositivo de desconexão do adaptador.

Informações sobre exposição a RF:

O nível de Exposição Máxima Admissível (MPE - Maximum Permissible Exposure) foi calculado com base numa distância de d=20 cm entre o dispositivo e o corpo humano. Para manter a conformidade com os requisitos de exposição a RF, utilize o produto mantendo uma distância de 20 cm entre o dispositivo e o corpo humano.

As faixas de frequência e a potência são as indicadas abaixo:

Função	Bandas	Frequência de funcionamento	Potência máx.
Bluetooth	2,4 GHz	2402-2480 MHz	EIRP 9,24 dBm
Wi-Fi	2,4 GHz	2412-2472 MHz	EIRP 19,97 dBm
		5150-5250 MHz	EIRP 18,45 dBm
	5 GHz	5250-5350 MHz	EIRP 19,01 dBm
		5470-5725 MHz	EIRP 16,74 dBm
		5725-5850 MHz	EIRP 13,96 dBm

5150-5350 MHz, utilizar apenas em espaços interiores.

	AT	BE	BG	HR	CY	CZ	DK
	EE	FI	FR	DE	EL	HU	IE
	IT	LV	LT	LU	MT	NL	PL
	PT	RO	SK	SI	ES	SE	UK

O importador seguinte é a entidade responsável (contacto para questões no âmbito da UE): Anker Innovations Deutschland GmbH | Georg-Muche-Strasse 3, 80807 Munich, Germany

O importador seguinte é a entidade responsável (contacte para questões no âmbito do Reino Unido) Anker Technology (UK) Limited | GNR8, 49 Clarendon Road, Watford, Hertfordshire, WD17 1HP, United Kingdom



Este produto foi concebido e fabricado com materiais e componentes de alta qualidade que podem ser reciclados e reutilizados.



Este símbolo significa que o produto não deve ser eliminado como lixo doméstico e deve ser entregue numa instalação de recolha apropriada para reciclagem.

A eliminação e a reciclagem corretas ajudam a proteger os recursos naturais, a saúde humana e o ambiente. Para obter mais informações sobre a eliminação e a reciclagem deste produto, contacte o seu município, os serviços de eliminação ou o local de compra do produto.

Краткий обзор продукта

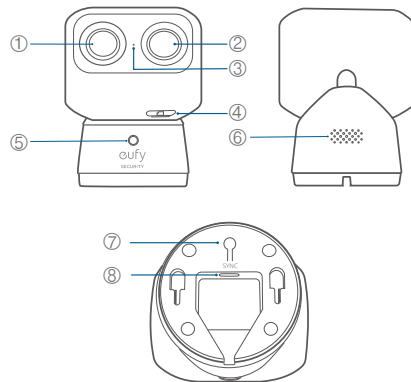

- | | |
|----------------------------|------------------------|
| ① Широкоугольный объектив | ⑤ Светодиод состояния |
| ② Телеобъектив | ⑥ Динамик |
| ③ Микрофон | ⑦ Кнопка синхронизации |
| ④ Гнездо для карты microSD | ⑧ Вход питания |
- Вставьте карту microSD* (не входит в комплект), чтобы сохранять записи

* Используйте карту microSD не ниже класса 10 с максимальным объемом памяти 128 Гб.

КОМПЛЕКТАЦИЯ

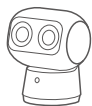

Indoor Cam S350

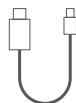

USB-кабель



Адаптер питания



Настенное крепление



Наклейка для позиционирования



Набор винтов



КРАТКОЕ РУКОВОДСТВО ПОЛЬЗОВАТЕЛЯ



Вам может понадобиться отвертка, дрель и лестница.

УСТАНОВКА

1. Скачайте и установите приложение eufy Security, зарегистрируйтесь для создания аккаунта.



2. Подключите камеру к источнику питания и дождитесь, пока индикатор состояния не загорится сплошным синим светом.

3. Нажмите + в приложении и следуйте инструкциям в приложении, чтобы добавить вашу камеру.

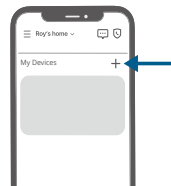

СВЕТОДИОДНЫЕ ИНДИКАТОРЫ

	Ровный фиолетовый свет	Инициализация системы
	Ровный синий свет	Устройство работает нормально или готово к настройке
	Мигает красным светом	Нет подключения к Интернету
	Ровный красный свет	Просматривается запись или трансляция
	Мигающий синий и красный свет	Выполняется обновление прошивки <i>Примечание. Камера должна быть подключена к источнику питания</i>

УСТАНОВИТЕ КАМЕРУ

Расстояние фокусирования телеобъектива

Чтобы обеспечить оптимальное увеличение или уменьшение масштаба изображения с помощью телеобъектива, разместите камеру на расстоянии не менее 2,5 м от области наблюдения.

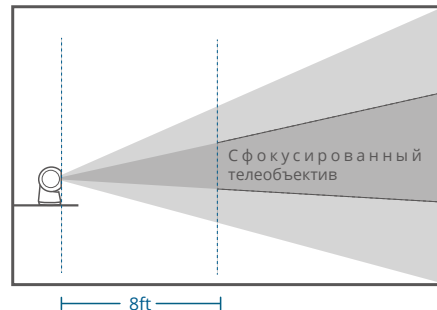

Выберите место

Камеру можно поставить на стол или полку, а также повесить на стену или потолок. Выберите место и высоту, которые обеспечивают желаемый обзор и находятся в пределах досягаемости розетки.

 Примечание. Держите камеру на расстоянии не менее 0,2 метра (0,7 фута) от любых объектов или стен, чтобы избежать инфракрасного отражения, которое может повлиять на качество ночного видения.

Поле обзора камеры

На столе или полке

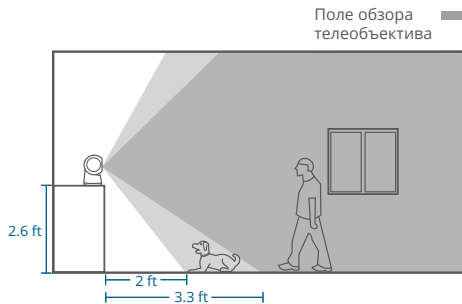

111 RU

На стене

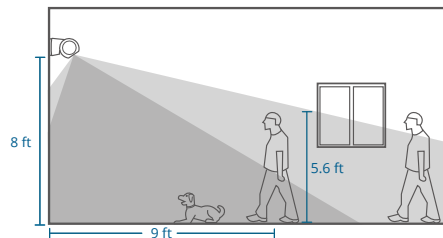

На потолке

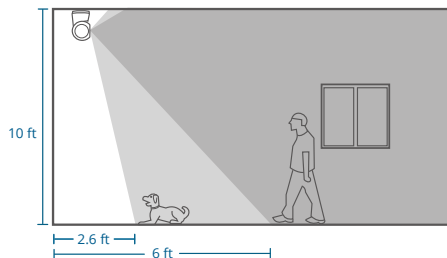

RU 112

Установка на стену или потолок



Примечание.
Перед монтажом
отключите камеру
от розетки.

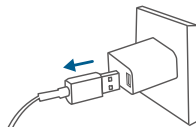

1. Отметьте положение винтов на стене или потолке с помощью наклейки для позиционирования и просверлите направляющее отверстие.

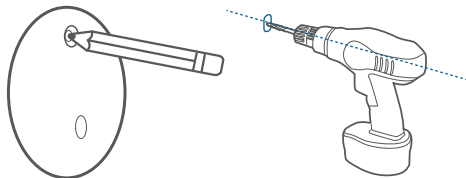

113 RU

2. Разместите монтажную пластину на стене так, чтобы стрелка "UP" (ВВЕРХ) указывала вверх. Закрепите монтажную пластину на стене или потолке с помощью винтов.

На стене

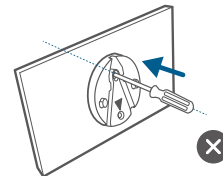
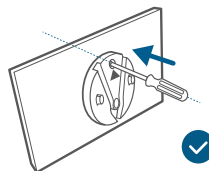

На потолке

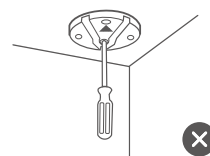
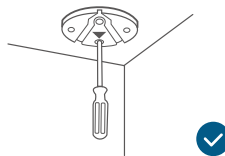

RU 114

3. Камера должна быть отключена от питания.
Подключите кабель USB-C к камере, не подключая его другой конец к источнику питания.

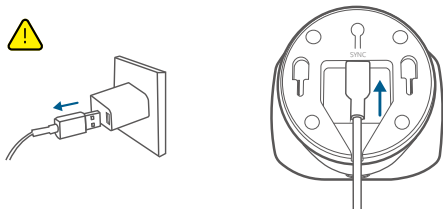

4. При настенном монтаже поместите кабель в кабельный канал монтажной пластины.

** Пропустите этот шаг при монтаже на потолке.*

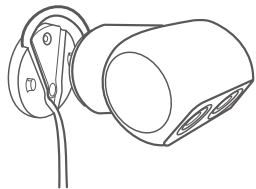

115 RU

5. Задвиньте камеру в монтажную пластину и убедитесь, что она надежно закреплена.

На стене

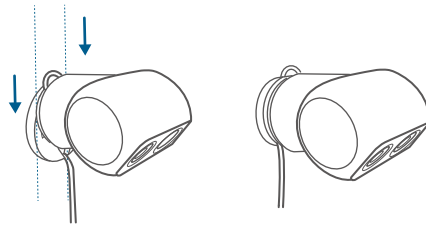

На потолке

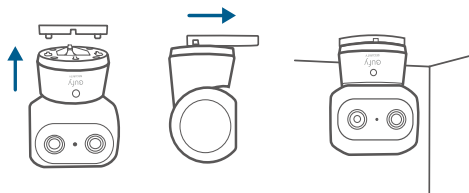

RU 116

БЕЗОПАСНОСТЬ

Рекомендуемый диапазон температур для устройств и аксессуаров составляет от 0°C до 40°C (от 32°F до 104°F). Если в руководстве пользователя или инструкции не указано явно, что использование устройства в окружающей среде с превышением рекомендованной минимальной или максимальной температуры безопасно, не используйте это устройство в таких условиях.

Не подвергайте устройство воздействию прямых солнечных лучей или чрезмерной влажности, если в руководстве пользователя или инструкции четко не указано, что это безопасно.

Для подключаемого к розетке оборудования розетка должна быть легко доступной.

Используйте только адаптер, предоставленный производителем. Использование несанкционированных адаптеров может создать опасность и привести к несоблюдению допустимых условий использования устройства или нарушению гарантийных требований.

БЕЗОПАСНОСТЬ ДЕТЕЙ

- ЭТО УСТРОЙСТВО НЕ ИГРУШКА.
- Опасность задыхания: продукт содержит (или поставляется с) мелкие детали, пластиковые элементы, кабели и детали, которые могут вызвать опасность задыхания. Храните камеру и ее аксессуары вне досягаемости маленьких детей. Немедленно обратитесь к врачу, если ребенок проглотил мелкие детали.
- Опасность удушья: дети могут задушиться проводами. Держите провода вне досягаемости детей (на расстоянии не менее 0,9 метра (3 фута)).

117 RU

ПРИМЕЧАНИЕ

Декларация о соответствии

CE Это устройство соответствует требованиям по радиointерференции Европейского сообщества. Настоящим Anker Innovations Limited заявляет, что данное устройство соответствует основным требованиям и другим соответствующим положениям Директивы 2014/53/EU. Ознакомиться с декларацией о соответствии можно на веб-сайте: <https://uk.eufylife.com/>.

UK SA Этот продукт соответствует требованиям, предъявляемым к радиопомехам в Декларации соответствия Соединенного Королевства.

Настоящим Anker Innovations Limited заявляет, что это изделие соответствует Правилам по радиооборудованию (издание 2017 года, SI2017/1206). Полный текст декларации о соответствии для Великобритании можно найти на следующем веб-сайте:

<https://uk.eufylife.com>.

Адаптер предназначен для использования только в помещении. Тип адаптера — ТЕКА-УСА20ЕU, номинальное выходное напряжение/ток — 5 В постоянного тока/2 А. Вилка является средством отключения адаптера.

Информация о радиочастотном излучении:

Уровень максимально допустимого воздействия был рассчитан для расстояния между устройством и телом человека 20 см. Чтобы обеспечить соответствие требованиям по воздействию радиочастотного излучения, используйте устройство на расстоянии не менее 20 см от тела человека.

RU 118

Диапазоны частот и мощность указаны ниже:

Функция	Диапазоны	Рабочая частота	Максимальная мощность
Bluetooth	2,4 ГГц	2402–2480 МГц	Эквивалентная изотропноизлучаемая мощность 9,24 дБм
Wi-Fi	5 ГГц	2412–2472 МГц	Эквивалентная изотропноизлучаемая мощность 19,97 дБм
		5250–5250 МГц	Эквивалентная изотропноизлучаемая мощность 18,45 дБм
		5250–5350 МГц	Эквивалентная изотропноизлучаемая мощность 19,01 дБм
		5470–5725 МГц	Эквивалентная изотропноизлучаемая мощность 16,74 дБм
		5725–5850 МГц	Эквивалентная изотропноизлучаемая мощность 13,96 дБм

5150–5350 МГц, можно использовать только внутри помещений.



AT	BE	BG	HR	CY	CZ	DK
EE	FI	FR	DE	EL	HU	IE
IT	LV	LT	LU	MT	NL	PL
PT	RO	SK	SI	ES	SE	UK

Следующий импортер является ответственной стороной (контакт только по вопросам в ЕС): Anker Innovations Deutschland GmbH | Georg-Mueller-Strasse 3, 80807 Munich, Germany

Следующий импортер является ответственной стороной (контакт только по вопросам в Великобритании):

Anker Technology (UK) Limited | GNR8, 49 Clarendon Road, Watford, Hertfordshire, WD17 1HP, United Kingdom

119 RU



Это устройство произведено с использованием высококачественных материалов и компонентов, которые могут быть утилизированы и использованы повторно.



Этот символ означает, что устройство нельзя утилизировать как бытовые отходы. Его необходимо доставить в соответствующий пункт сбора для утилизации. Правильная утилизация и переработка помогают обеспечить защиту природных ресурсов, здоровья людей и окружающей среды. Для получения более подробной информации об утилизации и переработке данного продукта обратитесь в местные органы управления, службу утилизации или в магазин, где был приобретен данный продукт.

RU 120

ÜRÜNE GENEL BAKIŞ

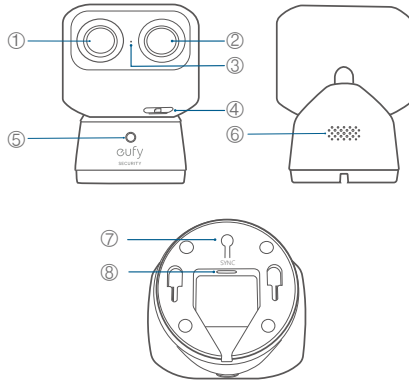

- | | |
|---|----------------|
| ① Geniş Açılı Lens | ⑤ Durum LED'i |
| ② Teleobjektif | ⑥ Hoparlör |
| ③ Mikrofon | ⑦ SYNC Düğmesi |
| ④ microSD Yuvası
Kayıtları depolamak için microSD
kartı* takın (ayrı satılır) | ⑧ Güç Girişi |

*Maksimum 128 GB kapasiteli en az bir Sınıf 10 microSD kart kullanın.

DAHİL OLANLAR

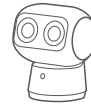

Indoor Cam S350

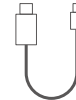

USB Kablosu



Güç Adaptörü



Duvar
Montajı



Konumlandırma
Etiketi



Vida Paketi



HIZLI BAŞLANGIÇ
KILAVUZU

 Tornavida, matkap ve merdivene ihtiyacınız olabilir.

KURULUM

1.Eufy Security uygulamasını indirin ve yükleyin, sonra bir hesap için kaydolun.



2.Kamerayı bir güç kaynağına bağlayın ve durum LED'i sabit maviye dönene kadar bekleyin.

3.Uygulamada + tuşuna dokunun ve kameranızı eklemek için uygulama içi talimatları izleyin.

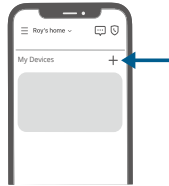

LED GÖSTERGELER

	Sabit Mor	Sistem başlatılıyor
	Sabit Mavi	Normal çalışıyor veya kurulumu hazır
	Yanıp Sönen Kırmızı	İnternete bağlı değil
	Sabit Kırmızı	Kayıt veya canlı yayın görüntüleniyor
	Yanıp Sönen Mavi ve Kırmızı	Donanım yazılımı yükseltmesi devam ediyor <i>Not: Kamerayı bir güç kaynağına bağlı tutun</i>

KAMERANIZI YÜKLEYİN

Teleobjektif Odaklama Mesafesi

Teleobjektiften en uygun yakınlaştırma deneyimini elde etmek için kamerayı izlenecek alandan en az 2,5 m uzağa yerleştirin.

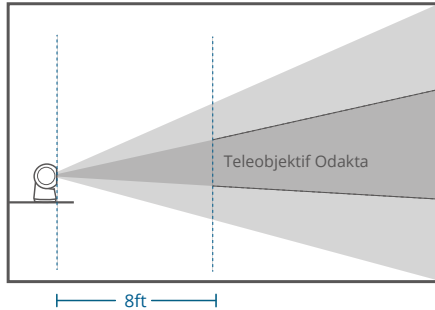

Konum seçin

Kamera bir masaya veya rafa yerleştirilebilir ya da duvara veya tavana monte edilebilir. İstedığınız görünümü sağlayan ve elektrik prizine yakın bir konum ve yükseklik seçin.



Not: Gece görüş performansını etkileyebilecek kızılötesi yansımayı önlemek için kamerayı herhangi bir nesneden veya duvardan en az 0,7 ft/0,2 m uzakta tutun.

Kamera Görüş Alanı

Masada veya Rafta

Teleobjektif Görüş Alanı ■

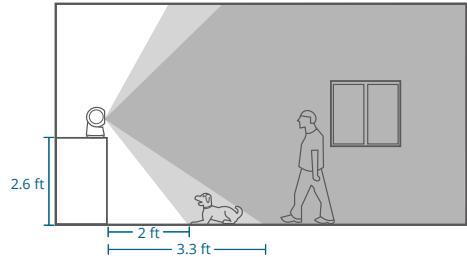

Duvarda

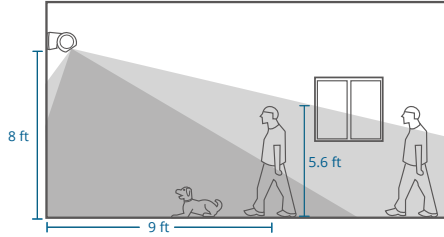

Tavanda

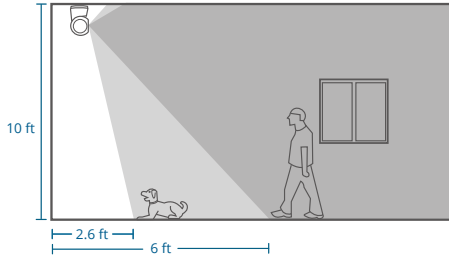

127 TR

Duvara veya tavana kurulum yapın



Not: Montajdan önce kameranın elektrik prizi bağlantısını kesin.

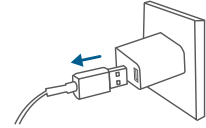

1. Duvar veya tavadaki vida konumlarını konumlandırma etiketiyle işaretleyin ve bir pilot delik açın.

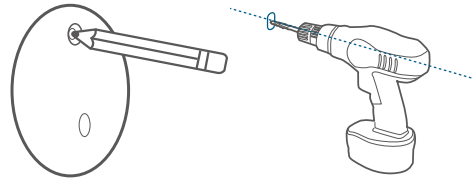

TR 128

2. Montaj plakasını duvarda tutun ve "YUKARI" okun yukarıyı gösterdiğinden emin olun. Montaj plakasını vidalarla duvara veya tavana sabitleyin.

Duvarda

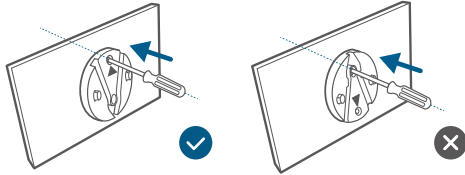

Tavanda

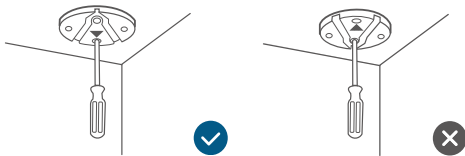

3. Kameranın güç bağlantısını kesin. USB-C Kablosunu diğer ucu bir güç kaynağına bağlı olmayacak şekilde kameraya bağlayın.

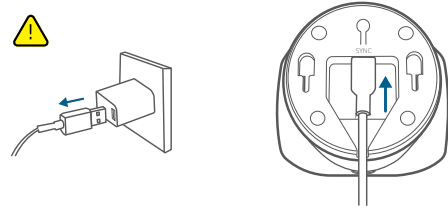

4. Duvara montaj yapıyorsanız kabloyu montaj plakasının kablo kanalına yerleştirin.

* Tavan montajı için bu adımı atlayın.

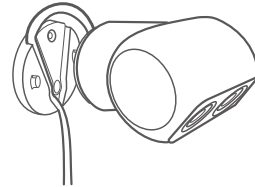

5.Kamerayı montaj plakasına kaydırın ve güvenli şekilde takıldığından emin olun.

Duvarda

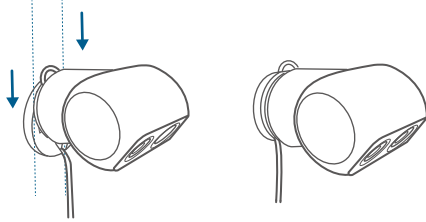

Tavanda

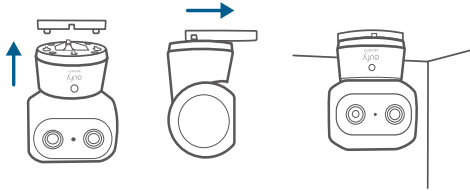

GÜVENLİK

Cihazlar ve aksesuarlar için önerilen sıcaklık aralığı 0°C ila 40°C'dir (32°F ila 104°F) .

Kullanım kılavuzunda veya teknik kılavuzda bunun güvenli olduğu özellikle belirtilmedikçe, bu cihazı önerilen düşük veya yüksek sıcaklığı aşan bir ortamda kullanmayın.

Kullanım kılavuzunda veya teknik kılavuzda bunun güvenli olduğu özellikle belirtilmedikçe, cihazınızı doğrudan güneş ışığına veya aşırı ıslak ortamlara maruz bırakmaktan kaçının. Fişe takılabilir ekipman için priz çıkışı kolayca erişilebilir olmalıdır.

Sadece üretici tarafından sağlanan adaptörü kullanın. Onaylanmamış adaptörlerin kullanılması tehlikeye neden olabilir ve cihazın kullanım iznini veya garanti koşullarını geçersiz kılabilir.

ÇOCUK GÜVENLİĞİ

- BU CİHAZ BİR OYUNCAK DEĞİLDİR.
- Boğulma Tehlikesi: Ürün, boğulma tehlikesine neden olabilecek küçük parçalar, plastik malzemeler, kablolar ve diğer parçalar içerir (veya bunlarla birlikte gelir). Kameranızı ve aksesuarlarını küçük çocukların erişemeyeceği bir yerde tutun. Küçük parçalar yutulursa hemen bir doktora danışın.
- Boğulma Tehlikesi: Çocuklar kablolarla boğulabilir. Kabloları çocukların erişemeyeceği bir yerde tutun (3ft/0.9m'den daha uzakta).

Bilgi Notu

Uygunluk Beyanı

CE Bu ürün, Avrupa Topluluğu'nun radyo parazitli gerekliliklerine uygundur.

İşburada, Anker Innovations Limited bu cihazın 2014/53/EU Direktifinin temel gereksinimleri ve diğer ilgili hükümleriyle uyumlu olduğunu beyan eder. Uygunluk beyanı için web sitemizi ziyaret edin: <https://uk.eufylife.com/>.

UK CA Bu ürün, İngiltere Uygunluk Beyanının radyo parazitli gerekliliklerine uygundur.

Anker Innovations Limited, işbu belge ile bu ürünün 2017 Radyo Ekipmanı Yönetmelikleri (SI2017/1206/EU) ile uyumlu olduğunu beyan eder. İngiltere uygunluk beyanının tam metni şu internet adresinde mevcuttur:

<https://uk.eufylife.com>.

Bu adaptör yalnızca iç mekanda kullanıma yöneliktir. Adaptör türü TEKA-UCA20EU ve nominal çıkış voltajı/akımı 5 Vdc / 2 A'dır. Fiş, adaptörün bağlantı kesme cihazı olarak kabul edilir.

RF maruz kalma bilgileri:

İzin Verilen Maksimum Maruz Kalma (MPE) seviyesi, cihaz ile insan vücudu arasındaki d=20 cm mesafeye göre hesaplanmıştır. RF maruziyeti ile ilgili gerekliliklere uyum sağlamak amacıyla cihazla insan vücudu arasında 20 cm mesafe olmasına olanak veren bir ürün kullanın.

Frekans bantları ve güç aşağıdaki gibidir:

İşlev	Bantlar	Çalışma Frekansı	Maks. Güç
Bluetooth	2,4 GHz	2402-2480 MHz	EIRP 9,24 dBm
	2,4 GHz	2.412-2.472 MHz	EIRP 19,97 dBm
Wi-Fi	5 GHz	5250-5250 MHz	EIRP 18,45 dBm
		5250-5350 MHz	EIRP 19,01 dBm
		5470-5725 MHz	EIRP 16,74 dBm
		5725-5850 MHz	EIRP 13,96 dBm

5.150~5.350 MHz yalnızca iç mekanlarda kullanılabilir.

	AT	BE	BG	HR	CY	CZ	DK
	EE	FI	FR	DE	EL	HU	IE
	IT	LV	LT	LU	MT	NL	PL
	PT	RO	SK	SI	ES	SE	UK

Sorumlu taraf, aşağıda belirtilen ithalatçıdır (AB ile ilgili konularda sözleşme tarafı): Anker Innovations Deutschland GmbH I Georg-Muche-Strasse 3, 80807 Munich, Germany
Aşağıdaki ithalatçı sorumlu taraftır (İngiltere ile ilgili konularda sözleşme tarafı):

Anker Technology (UK) Limited I GNR8, 49 Clarendon Road, Watford, Hertfordshire, WD17 1HP, United Kingdom



Bu ürün, geri dönüştürülebilen ve yeniden kullanılabilen yüksek kaliteli malzeme ve bileşenlerle tasarlanmış ve üretilmiştir.



Bu sembol, ürünün evsel atık olarak atılmaması ve geri dönüşüm için uygun bir toplama tesisine gönderilmesi gerektiği anlamına gelir. Uygun şekilde atılması ve geri dönüştürülmesi doğal kaynakların, insan sağlığının ve çevrenin korunmasına yardımcı olur. Bu ürünün atılması ve geri dönüştürülmesi hakkında daha fazla bilgi için ilçe belediyesiyle, atık hizmetleriyle veya bu ürünü satın aldığınız mağazayla iletişime geçin.

製品概要

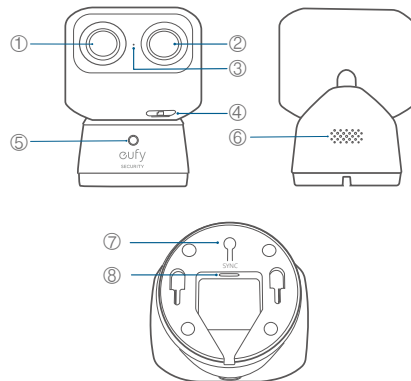

- | | |
|-------------------|-----------------|
| ① 広角レンズ | ⑤ LED インジケーター |
| ② 望遠レンズ | ⑥ スピーカー |
| ③ マイク | ⑦ SYNC (同期) ボタン |
| ④ microSD カードスロット | ⑧ USB ポート |

録画ビデオ保存用の microSD カード* (別売り) を挿入

*最大 128 GB の Class 10 以上の microSD カードを使用してください。

パッケージ内容

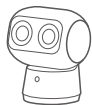

Indoor Cam S350

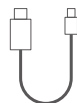

USB ケーブル



AC アダプタ



取り付けプレート



位置決めステッカー



取り付けネジ クイックスタート
とアンカー ガイド



 ドライバー、ドリル、はしごが必要になる場合があります。

システムのセットアップ

1. App Store (iOS 端末) または Google Play (Android 端末) から Eufy Security アプリをインストールしてください。



2. 本製品を電源に接続し、LED インジケーターが青色に点灯するのを待ちます。

3. Eufy Security アプリのデバイス画面右上にある「+」マークをタップし、画面の指示に従って本製品をアプリに追加してください。



LED インジケーター

	紫色に点灯	システムを初期化中
	青色に点灯	正常に動作中またはセットアップの準備完了
	赤色で点滅	インターネット未接続
	赤色に点灯	録画またはライブ映像を表示中
	青色と赤色で点滅	ファームウェアを更新中 注意：カメラを電源に接続し たままにしてください

カメラの取り付け

望遠レンズの焦点距離

望遠レンズでズーム操作を行うには、本製品を監視対象エリアから 2.5m 以上離れた場所に設置いただく必要があります。

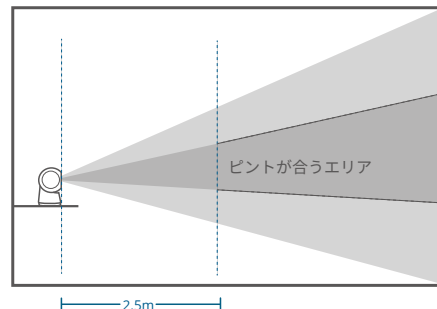

設置場所の選択

本製品は、テーブルや棚の上に置いたり、壁や天井に設置いただくことができます。コンセントから届く範囲内で、必要な視野を確保できる場所と高さへ取り付けてください。



注意：夜間モードの性能に影響を与える可能性がある赤外線反射を避けるために、本製品を物体や壁から0.2 m以上離してください。

カメラの画角

テーブルや棚の上に設置する場合

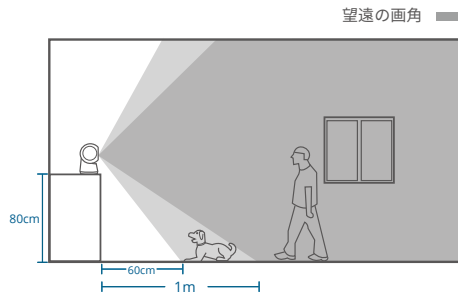

壁に設置する場合

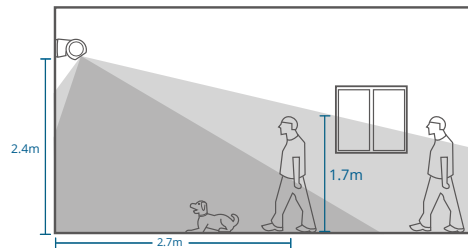

天井に設置する場合

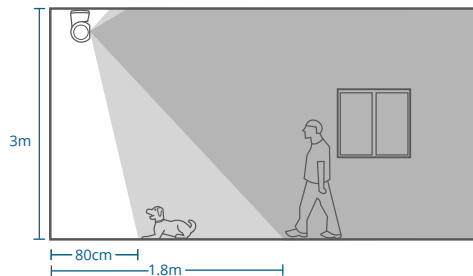

壁または天井への設置方法

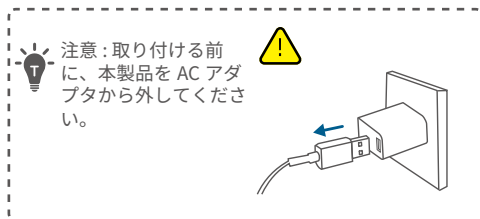

1. 位置決めステッカーで壁または天井のネジの位置に印をつけ、ドリルで下穴を開けます。

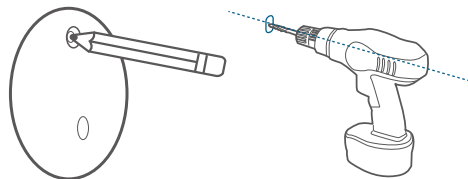

2. 取り付けプレートを壁に固定し、矢印(▲)が上を向いていることを確認します。取り付けプレートをネジで壁または天井に固定します。

壁への設置

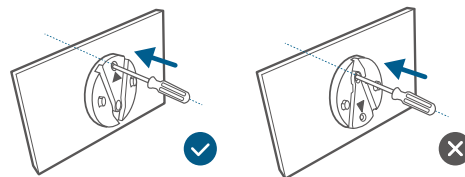

天井への設置

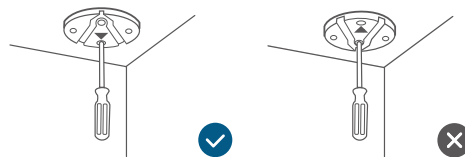

3. USB ケーブルを AC アダプタから外した状態で、もう一方の端 (USB-C 端子) を本製品の USB ポートに接続します。

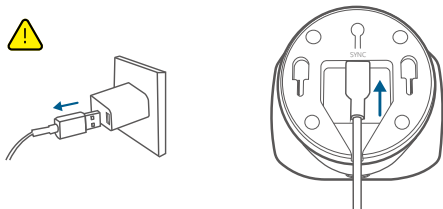

4. 壁に取り付ける場合は、取り付けプレートの溝に USB ケーブルをはめ込みます。

* 天井に設置する場合はこの手順をスキップしてください。

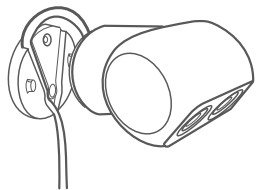

5. 本製品を取り付けプレートにはめ込み、しっかりと取り付けられていることを確認します。

壁への設置

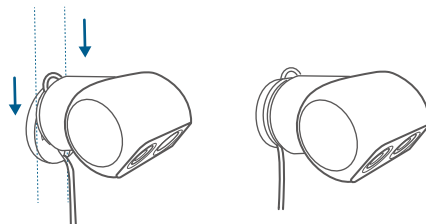

天井への設置

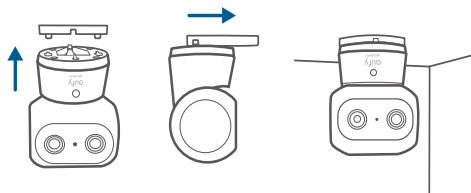

使用上の注意事項

- 本製品の動作温度は約 0 ~ 40°C です。
- 極端に高温または低温の環境で本製品を使用しないでください。また、強い日差しの下や、水気の多い場所での使用は避けてください。
- 本製品は、手の届きやすいコンセントに接続してください。
- 付属の AC アダプタのみをご使用ください。それ以外の AC アダプタを使用した場合、怪我や本製品の損傷に繋がる恐れがあります。また、保証の対象外となる可能性があります。
- 本製品はおもちゃではありません。お子様が本製品で遊ぶことがないようにご注意ください。
- 付属の部品を、お子様の手の届く場所で使用・保管しないでください。小さな部品を口に入れ、窒息する恐れがあります。万一誤飲してしまった場合は、直ちに医師に相談してください。また、お子様が本製品で遊ぶことがないようにご注意ください。

付属の AC アダプタは屋内使用専用です。アダプタのタイプは TEKA-UCA20UN で、定格電圧 / 電流は DC5V/2A です。



本製品は、リサイクルおよび再利用が可能な高品質の素材および部品を使用して設計・製造されています。



本製品を廃棄する際は、お住まいの自治体のルールに従ってください。

제품 개요

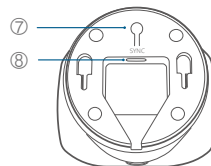
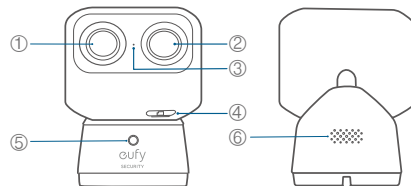

- | | |
|---|----------|
| ① 광각 렌즈 | ⑤ 상태 LED |
| ② 망원 렌즈 | ⑥ 스피커 |
| ③ 마이크 | ⑦ 동기화 버튼 |
| ④ microSD 슬롯
녹화 영상을 저장하려면 microSD 카드*를 삽입하세요 (별도 판매) | ⑧ 전원 입력 |

* 최대 128GB 의 Class 10 microSD 카드를 최소 1 장 이상 사용하십시오.

구성품

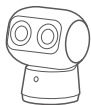

Indoor Cam S350

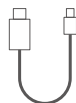

USB 케이블



전원 어댑터



벽면 장착



위치 표시 스티커



나사 팩



빠른 시작 안내



드라이버, 드릴 및 사다리가 필요할 수 있습니다.

설치

1. eufy 보안 앱을 다운로드하여 설치하고 계정을 등록합니다.



2. 카메라를 전원 공급원에 연결하고 상태 LED 등이 파란색으로 변할 때까지 기다립니다.

3. 앱에서 Tap +를 누르고 앱 안내에 따라 카메라를 추가합니다.



LED 표시등

	보라색 유지	시스템 초기화 중
	파란색 유지	정상 작동 중이거나 셋업 준비 완료된 상태
	빨간색 깜박임	인터넷에 연결되지 않은 상태
	빨간색 유지	녹화 중이거나 라이브 스트리밍을 보고 있는 중
	파란색과 빨간색이 깜박임	펌웨어 업그레이드 진행 중 참고: 카메라를 전원에 연결된 상태로 유지하십시오

카메라 설치

망원 렌즈 초점 거리

망원 렌즈에서 최적의 줌 성능을 보장하려면 카메라를 모니터링 대상 지점에서 최소 2.5m(8 피트) 이상 떨어진 곳에 배치합니다.

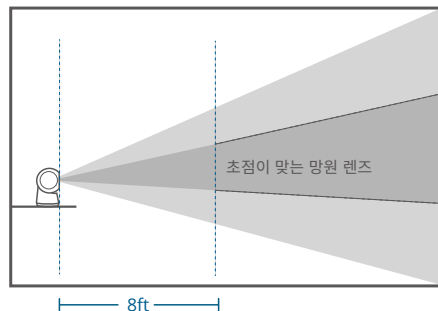

위치 선택

카메라는 테이블이나 선반 위에 두거나, 벽 또는 천장에 설치할 수 있습니다. 원하는 시야를 확보할 수 있고 전원 콘센트가 닿는 위치와 높이를 선택합니다.



참고 : 야간 시야 성능에 영향을 미칠 수 있는 적외선 반사를 방지하기 위해 카메라를 물체나 벽에서 적어도 0.7 피트 / 0.2m 이상 떨어뜨려 놓으십시오.

카메라 화각 (FOV)

테이블 또는 선반 위

망원렌즈 화각 (FOV) ■■

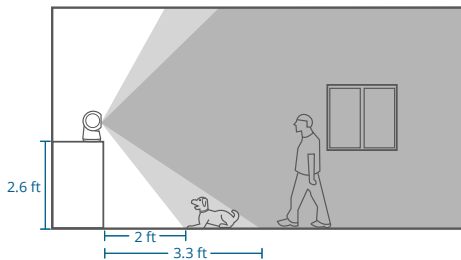

153 KO

벽에 설치

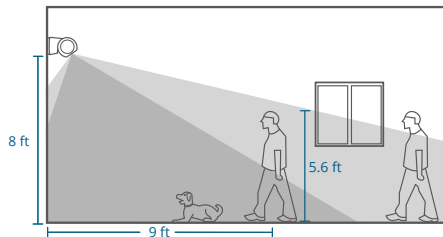

천장에 설치

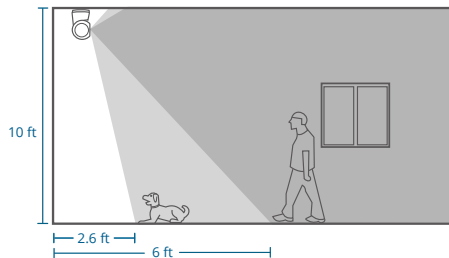

KO 154

벽 또는 천장에 설치합니다

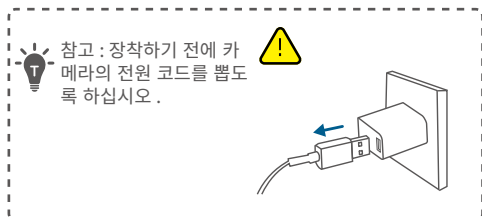

1. 위치 표시 스티커를 사용해 벽이나 천장에 나사 위치를 표시한 다음 드릴로 예비 구멍을 만듭니다.

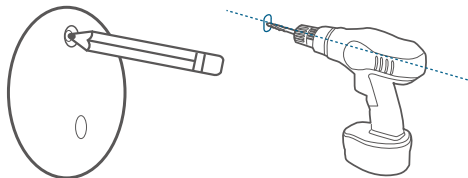

155 KO

2. "UP" 화살표가 위를 향한 상태로 장착판을 벽에 댑니다. 나사로 장착판을 벽 또는 천장에 고정합니다.

벽에 설치

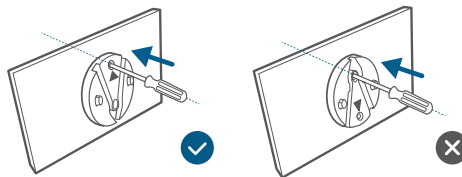

천장에 설치



KO 156

3. 카메라는 콘센트에 연결하지 않은 상태로 둡니다. USB-C 케이블 한쪽을 카메라에 연결하고, 다른 쪽은 전원에 연결하지 않은 채로 둡니다.

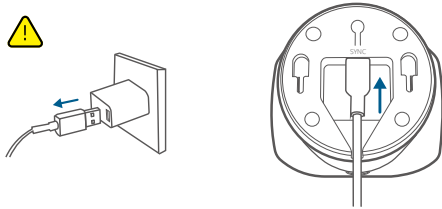

4. 벽에 설치하는 경우, 케이블을 장착판의 케이블 채널 안으로 넣습니다.

* 천장에 설치하는 경우 이 단계는 건너뛴니다.

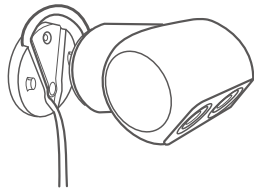

157 KO

5. 카메라를 장착판에 밀어 넣어 끼운 다음, 단단히 부착되었는지 확인합니다.

벽에 설치

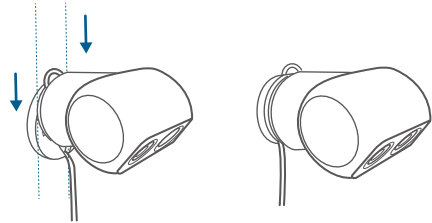

천장에 설치

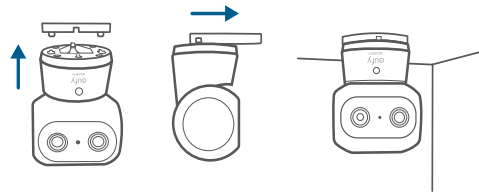

KO 158

안전사항

기기와 액세서리의 권장 온도 범위는 0° C 에서 40° C (32° F 에서 104° F) 입니다 .

사용자 가이드나 설명서에서 안전하다고 명시되어 있지 않은 한, 권장된 최저 또는 최고 온도를 초과하는 환경에서는 이 장치를 사용하지 마십시오 .

사용자 가이드나 설명서에서 안전하다고 명시되지 않은 경우, 기기를 직접적인 햇빛이나 지나치게 습한 환경에 노출하지 마십시오 .

플러그 가능한 장비의 경우, 소켓 아웃렛은 쉽게 접근 가능해야 합니다 . 제조사에서 제공한 어댑터만 사용하세요 . 승인되지 않은 어댑터를 사용하면 위험이 발생할 수 있으며 기기의 인증 사용 또는 보증 조항을 위반할 수 있습니다 .

어린이 안전

- 이 장치는 장난감이 아닙니다 .
- 질식 위험 : 이 제품은 질식 위험을 유발할 수 있는 작은 부품, 플라스틱 부품, 케이블 및 부품이 포함되어 있거나 함께 제공됩니다 . 카메라와 부속품을 어린이의 손이 닿지 않는 곳에 보관하십시오 . 작은 부품을 삼킨 경우 즉시 의사와 상담하십시오 .
- 질식 위험 : 어린이가 줄에 목이 걸릴 수 있습니다 . 어린이의 손이 닿지 않는 곳에 코드를 보관하십시오 (3 피트 /0.9m 이상 떨어진 곳에 보관) .

주의



모델명 : T8416

인증번호 : R-R-All-T8416

제품명 : 특정소출력 무선기기 (무선데이터통신시스템용 무선기기)

제조사및제조국 : Anker Innovations Limited

해당 무선설비는 운용 중 전파혼신 가능성이 있음 . 해당 무선설비는 전파혼신 가능성이 있으므로 인명안전과 관련된 서비스는 할수 없음 .

المرفقات

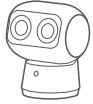

Indoor Cam S350

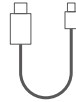

كابل USB



محول الطاقة



التركيب على الحائط



ملاصق تحديد الموضع



عروة براغي



دليل البدء السريع

قد تحتاج إلى مفك براغي ومنتقاب وسلم.



نظرة عامة على المنتج

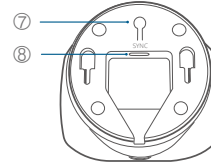
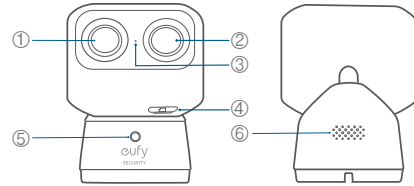

- ① عدسة ذات زاوية واسعة
- ② العدسة المقربة
- ③ الميكروفون
- ④ فتحة بطاقة microSD*
لتحميل بطاقة microSD*
(غير مرفقة) لتخزين التسجيلات
- ⑤ مؤشر الحالة
- ⑥ السماعة
- ⑦ زر المزامنة
- ⑧ دخل الطاقة

*استخدم بطاقة microSD من الفئة 10 على الأقل بعد الفصي 128 جيجابايت.

تُجرى عملية تهيئة النظام	لون بنفسجي ثابت	
تعمل بشكل طبيعي أو جاهزة للإعداد	أزرق ثابت	
غير متصلة بالإنترنت	وميض باللون الأحمر	
التسجيل أو البث المباشر قيد المشاهدة	لون أحمر ثابت	
ترقية البرنامج الثابت قيد التقدم ملاحظة: حافظ على اتصال الكاميرا بمصدر الطاقة	وميض باللونين الأزرق والأحمر	

1. نزل تطبيق eufy Security وثبته، ثم سجّل للحصول على حساب.



2. قم بتوصيل الكاميرا بمصدر التيار الكهربائي وانتظر حتى يتحول مؤشر الحالة LED إلى اللون الأزرق الثابت.

3. اضغط "+" في التطبيق واتبع التعليمات الموجودة داخل التطبيق لإضافة الكاميرا الخاصة بك.

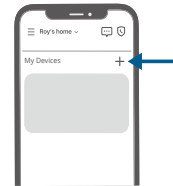

اختيار الموقع المناسب

يمكن وضع الكاميرا على طاولة أو رف، أو يمكن تركيبها على حائط أو سقف.

حدد موقعًا وارتفاعًا يحقق الرؤية المطلوبة ويكون قريبًا من مقبس الطاقة.

ملاحظة: يجب الحفاظ على الكاميرا على بعد لا يقل عن 0.7 قدم / 0.2 متر عن أي أجسام أو جدران لتجنب انعكاسات الأشعة تحت الحمراء، التي قد تؤثر على أداء الرؤية الليلية.



مجال رؤية الكاميرا على طاولة أو رف

مجال رؤية العدسة المقربة

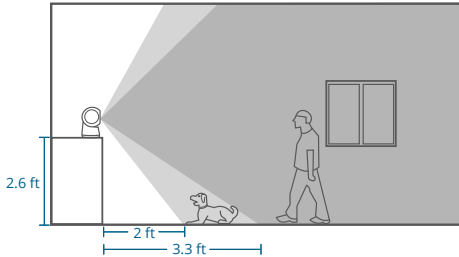

تركيب الكاميرا الخاصة بك

مسافة التركيز البؤري للعدسة المقربة

لضمان الحصول على تجربة التكبير المثالية من العدسة المقربة، ضع الكاميرا على بعد 8 أقدام (2.5 متر) على الأقل من المنطقة المراد مراقبتها.

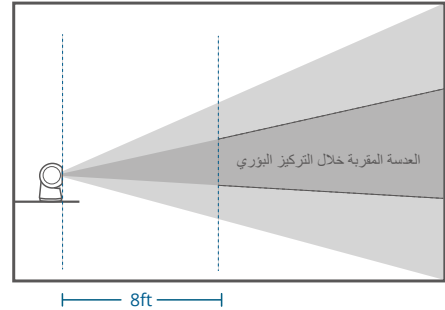

تثبيت على جدار أو في سقف

على الحائط

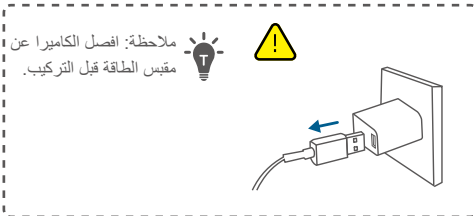

1. ضع علامة على مواضع البراغي على الحائط أو السقف باستخدام ملصق تحديد الموضع واحفر ثقوبًا تجريبيًا.

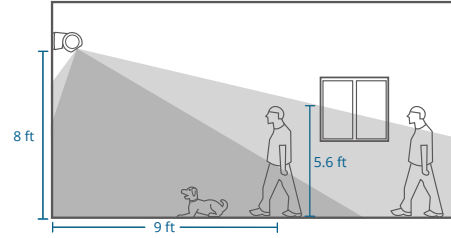

على السقف

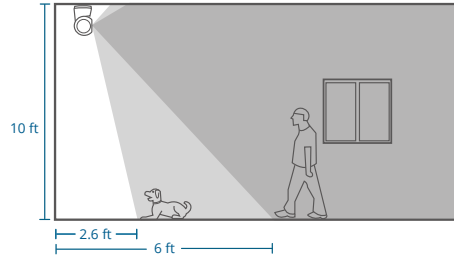
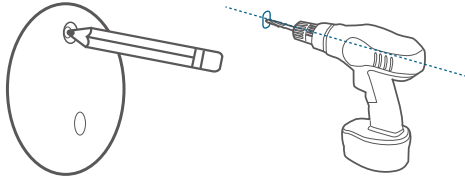

3. تأكد من إبقاء الكاميرا مفضولة عن مصدر الطاقة. قم بتوصيل كابل USB-C بالكاميرا، واجعل الطرف الآخر غير موصل بمصدر الطاقة.

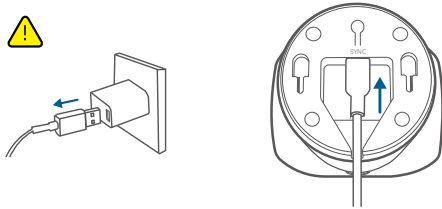

4. إذا كنت تقوم بتثبيتها على الحائط، فضع الكابل في مسار الكابل الموجود في لوحة التركيب.
* تخط هذه الخطوة عند التركيب في السقف.

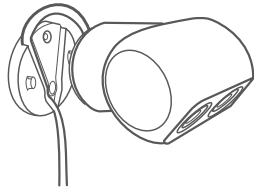

170 AR

2. أمسك بلوحة التركيب على الحائط وتأكد من أن السهم الموجود عليها والمشير إلى الأعلى ("UP") يشير فعلاً إلى الأعلى. تثبت لوحة التركيب على الحائط أو السقف باستخدام البراغي.

على الحائط

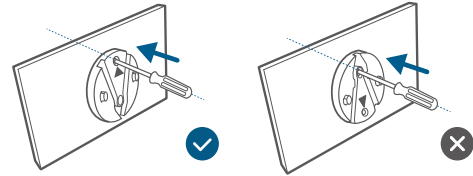

على السقف

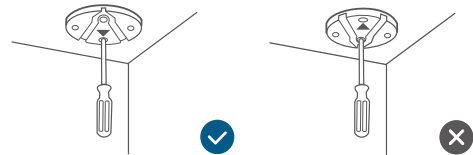

AR 169

5.قم بإدخال الكاميرا في لوحة التركيب وتأكد من أنها مثبتة بإحكام.

على الحائط

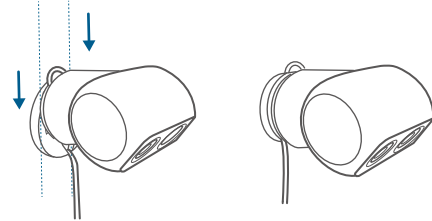

على السقف

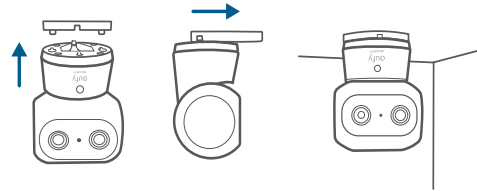

السلامة

نطاق درجة الحرارة الموصى به للأجهزة والملحقات هو 0 درجة مئوية إلى 40 درجة مئوية (32 درجة فهرنهايت إلى 104 درجة فهرنهايت).

لا تستخدم هذا الجهاز في بيئة تتجاوز درجة الحرارة المنخفضة أو المرتفعة الموصى بهما، ما لم يُذكر على وجه التحديد أنه من الأمان القيام بذلك في دليل المستخدم أو دليل التعليمات.

تجنب تعريض جهازك لأشعة الشمس المباشرة أو البيئات شديدة الرطوبة، ما لم يُذكر على وجه التحديد أنه من الأمان القيام بذلك في دليل المستخدم أو دليل التعليمات.

فيما يتعلق بالأجهزة القابلة للتوصيل بالتيار الكهربائي، يجب أن يكون من السهل الوصول إلى مقيس التيار الكهربائي.

لا يجوز استخدام سوى المحول المقدم من الشركة المصنعة. حيث إن استخدام المحولات غير المصرح بها قد يسبب خطراً أو قد يمثل انتهاكاً للاستخدام المصرح به للجهاز أو خرقاً لبنود الضمان.

سلامة الأطفال

- لا يجوز ترك الجهاز للأطفال للعبت به.
- خطر الاختناق: يحتوي المنتج على (أو يأتي معه) أجزاء صغيرة وقطع بلاستيكية وكابلات وأجزاء قد تسبب خطر الاختناق. احتفظ بكاميرتك وملحقاتها بعيداً عن متناول الأطفال الصغار. استشر الطبيب على الفور في حال ابتلاع أي من الأجزاء الصغيرة.
- خطر الاختناق: يحتنق الأطفال بالحبال. ابقِ الأسلاك بعيداً عن متناول الأطفال (أكثر من 3 أقدام / 0.9 متر).

إشعار بإعلان المطابقة



يتوافق هذا المنتج مع متطلبات التداخل اللاسلكي في الاتحاد الأوروبي. تعلن شركة Anker Innovations Limited بموجب هذا المستند أن هذا الجهاز يتوافق مع المتطلبات الأساسية والأحكام الأخرى ذات الصلة الواردة في التوجيه الأوروبي 2014/53/EU. للحصول على إعلان المطابقة، تفضل زيارة موقع الويب: <https://uk.eufylife.com>.



يتوافق هذا المنتج مع متطلبات التداخل اللاسلكي الواردة في إعلان المطابقة الخاص بالمملكة المتحدة. بموجب هذا، تعلن شركة Anker Innovations Limited أن المنتج متوافق مع اللوائح التنظيمية للأجهزة والمعدات اللاسلكية لعام 2017 (SI2017/1206). النص الكامل لإعلان المطابقة الخاص بالمملكة المتحدة متاح على هذا الرابط: <https://uk.eufylife.com>.

هذا المحوّل مُصنّف للاستخدام الداخلي حسب نوع المحوّل هو TEKA-UCA20EU، الجهد/التيار الخارج المقدر هو 5 فولت تيار مستمر/2 أمبير. وتُعتبر القابض جهاز فصل للمحوّل.

معلومات التعرض للترددات اللاسلكية:

تم حساب مستوى الحد الأقصى للتعرض المسموح به (MPE) بناءً على معادلة المسافة $d = 20$ سم بين الجهاز وجسم الإنسان. وللحفاظ على الامتثال لمتطلبات التعرض للترددات اللاسلكية، استخدم المنتج الذي يحافظ على مسافة 20 سم بين الجهاز وجسم الإنسان.

تطابقات التردد والطاقة موضحة على النحو التالي:

الوظيفة	النطاقات	تردد التشغيل	الحد الأقصى للطاقة
Wi-Fi	2.4 غيغاهرتز	2402-2480 ميغا هرتز	9.24 ديسيبل مللي واط وفقاً لـ EIRP
		2412 إلى 2472 ميغاهرتز	19.97 ديسيبل مللي واط وفقاً لـ EIRP
	5 جيجا هرتز	5150-5250 ميغا هرتز	18.45 ديسيبل مللي واط وفقاً لـ EIRP
		5250-5350 ميغا هرتز	19.01 ديسيبل مللي واط وفقاً لـ EIRP
		5470-5725 ميغا هرتز	16.74 ديسيبل مللي واط وفقاً لـ EIRP
		5725-5850 ميغا هرتز	13.96 ديسيبل مللي واط وفقاً لـ EIRP

5150 ~ 5350 ميغا هرتز في الأماكن المغلقة فقط.

	AT	BE	BG	HR	CY	CZ	DK
	EE	FI	FR	DE	EL	HU	IE
	IT	LV	LT	LU	MT	NL	PL
	PT	RO	SK	SI	ES	SE	UK

يعد المستورد التالي هو الطرف المسؤول

عقد شؤون الاتحاد الأوروبي): Anker Innovations Deutschland GmbH I
Georg-Muche-Strasse 3, 80807 Munich, Germany
المستورد التالي هو الطرف المسؤول (عقد شؤون المملكة المتحدة):
Anker Technology (UK) Limited I GNR8, 49 Clarendon Road,
Watford, Hertfordshire, WD17 1HP, United Kingdom

صُمم هذا المنتج وصنع بواسطة مواد ومكونات عالية الجودة، إذ يمكن إعادة تدويرها واستخدامها.



يشير هذا الرمز إلى أنه يجب عدم التخلص من المنتج باعتباره من النفايات المنزلية العادية، بل يجب تسليمه إلى المنشأة المناسبة لتجميع النفايات بغرض إعادة التدوير. ويساعد التخلص من المنتج وإعادة تدويره بشكل صحيح على حماية الموارد الطبيعية وصحة الإنسان والبيئة. ولمزيد من المعلومات حول التخلص من هذا المنتج وإعادة تدويره، اتصل بالبلدية المحلية أو خدمة التخلص من النفايات أو المتجر الذي اشتريته منه هذا المنتج.



CUSTOMER SERVICE

Kundenservice | Servicio de atención al cliente | Service client | Servizio clienti | Klantenservice | Serviço de Apoio ao Cliente | Обслуживание клиентов | Müşteri Hizmetleri | カスタマーサポート | 고객 서비스 | خدمة العملاء



12-month limited warranty | 12 Monate eingeschränkte Garantie | Garantia limitada de 12 meses | Garantie limitée de 12 mois | Garanzia limitata di 12 mesi | 12 maanden beperkte garantie | 12 meses de garantia limitada | 12-месячная ограниченная гарантия | 12 aylık sınırlı garanti | 通常保証 18 ヶ月 (延長あり) | 12 개월 제한 보증 | عرض 12 تحيل دودحم نامض



(US) +1 (800) 988-7973
(UK) +44 (0) 1604 936200
(DE) +49 (0) 69 9579 7960
(中国) +86 400 0550 036
(日本) 03 4455 7823
(AU) +61 3 8331 4800
(Egypt) +20 8000000826
(UAE) +971 8000320817
(Kuwait) +965 22069086
(Saudi Arabia) +966 8008500030
(Middle East & Africa) +971 520750842



support@eufy.com

Anker Innovations Limited
Room 1318-19, Hollywood Plaza, 610 Nathan Road, Mongkok,
Kowloon, Hong Kong

 @EufyOfficial  @EufyOfficial  @EufyOfficial